

GP-6

Roland Digital Piano
Bedienungsanleitung



Die Möglichkeiten mit Bluetooth

Piano spielen macht Spaß!

🎵 Spielen der weiteren Klänge

Seite 9

Das Instrument besitzt zusätzlich zu den Grand Piano Tones, die für Konzerte verwendet werden, auch eine große Bandbreite von weiteren Instrumenten-Klängen. Verwenden Sie diese Klänge je nach gewünschter Musikstilrichtung bzw. Ihren eigenen Vorstellungen. Sie können auch zwei Klänge gleichzeitig spielen und eigene Sound-Kombinationen erstellen.

🎵 Anhören und Üben mit den internen Songs

Seite 13

Dieses Piano besitzt interne Songs verschiedener Musikstilrichtungen - von Klassik bis Jazz, dazu Songs zum Üben und viele mehr. Verwenden Sie diese internen Songs als Beispiele für Ihre Übungen. Ein internes Metronom hilft Ihnen, Ihre Rhythmik und Ihr Spieltiming zu verbessern.

🎵 Aufzeichnen des eigenen Spiels

Seite 15

Sie können Ihr eigenes Spiel aufnehmen und wieder abspielen. Durch das Abhören Ihres aufgenommenen Spiels erkennen Sie, was Sie bei der nächsten Aufnahme ggf. verbessern können. Sie können Ihre Aufnahme auch auf einen USB Flash-Speicher kopieren.

Vornehmen der Piano-Einstellungen

🎵 Verändern der Spieldynamik (Key Touch)

Seite 11

Sie können bestimmen, wie Ihre Anschlagdynamik sich auf die Lautstärke und die Klangfarbe auswirkt.

🎵 Anpassen der Tonhöhe an andere Instrumente

Seite 18

Wenn Sie im Ensemble mit akustischen Instrumenten spielen, können Sie die Referenztonhöhe an die Tonhöhe der akustischen Instrumente anpassen.

🎵 Einstellen des Pianoklangs im Detail (Piano Designer)

Seite 18

Sie können verschiedene Aspekte des Pianoklangs im Detail verändern und damit Ihren eigenen Pianosound erstellen.

🎵 Speichern eigener Einstellungen (Registration)

Seite 11

Sie können eigene Einstellungen im Instrument sichern und direkt aufrufen, z.B. für verschiedene Songs oder wenn unterschiedliche Personen das Instrument spielen.

Weitere nützliche Funktionen

🎵 Abspielen von Musik über die Lautsprecher des Instruments (Bluetooth® Audio)

Seite 20

Sie können über **Bluetooth** ein Mobilgerät (z.B. Smartphone, Tablet) verbinden und Songs über die Lautsprecher des Instruments wiedergeben. Damit können Sie zu Ihren Lieblingssongs spielen und üben.

🎵 Verbindung zu einer Musik app (Bluetooth MIDI)

Seite 21

Wenn Sie das Instrument mit einer app verbinden, können Sie weitere Klänge auswählen, neue Musik über die Roland Cloud-Plattform entdecken und von weiteren Funktionen wie digitale Notendarstellung profitieren. Dieses hilft Ihnen, Ihr Spiel mit modernen Mitteln zu verbessern.

Herunterladen der App

iOS/iPadOS

Android

Laden Sie die app für Ihr Smartphone oder Tablet herunter.



Mithilfe dieser app können Sie digitale Notenbilder betrachten, Songs spielerisch üben und Ihre Spieldaten aufzeichnen.

Lesen Sie zuerst die Hinweise in den Abschnitten „SICHERHEITSHINWEISE“ und „WICHTIGE HINWEISE“ (im Informationsblatt „USING THE UNIT SAFELY“ und in der Bedienungsanleitung S. 37 und S. 38). Lesen Sie dann diese Anleitung ganz durch, um sich mit allen Funktionen des Geräts vertraut zu machen. Bewahren Sie die Anleitung zu Referenzzwecken auf.

© 2023 Roland Corporation



English

日本語

Deutsch

Français

Italiano

Español

Português

Nederlands

简体中文

Inhalt

Technische Daten	2	Einstellen des Pianoklangs im Detail (Piano Designer) ...	18
Einstellungen, die auch Ausschalten erhalten bleiben.....	3	Einstellen der Piano Designer-Parameter	18
Blockieren der Taster-Funktionen (Panel Lock)	3	Editieren des Grand Piano-Klangs	19
Die Bedienoberfläche und Anschlüsse	4	Verbinden mit einem Mobilgerät über Bluetooth®	20
Vorbereitungen	6	Die Möglichkeiten mit Bluetooth	20
Einstellen der Bodenschraube	6	Abspielen von Musik über die Lautsprecher des Instruments	20
Verwenden der Notenablage	6	Verwenden des Pianos mit einer App	21
Öffnen und Schließen des Pianodeckels.....	6	Zusätzliche Funktionen	23
Öffnen bzw. Schließen des Tastaturdeckels (Einschalten/Ausschalten)	7	Laden bzw. Sichern der Favorite- und Piano Setup-Einstellungen..	23
Ein- und Ausschalten der Beleuchtung der Bedienelemente und des Displays	7	Formatieren des Speichers (Format Media)	24
Einstellen der Gesamtlautstärke.....	8	Abrufen der Werksvoreinstellungen (Factory Reset).....	24
Verwendung von Kopfhörern	8	Vornehmen verschiedener Einstellungen	25
Verwendung der Pedale.....	8	Function-Modus	25
Grundsätzliche Bedienung	8	Keyboard Mode	29
Spiele des Instruments	9	Mögliche Fehlerursachen	30
Spiele der weiteren Klänge	9	Fehlermeldungen	32
Üben mit dem Metronom	12	List der Tones	33
Abspielen von Songs	13	Liste der internen Songs	35
Abspielen eines Songs	13	SICHERHEITSHINWEISE	37
Aufnahme des eigenen Spiels	15	WICHTIGE HINWEISE	38
Aufzeichnen des eigenen Tastatur-Spiels	15		
Löschen eines gesicherten Songs	15		
Fortgeschrittene Aufnahmemethoden.....	16		

Technische Daten

Klangerzeugung	Pianoklang: Piano Reality Modeling Premium-Klangerzeugung
Keyboard	Piano Reality Hybrid Premium-Tastatur (88 Tasten): mit Druckpunkt-Simulation, Ebony/Ivory Feel-Oberfläche und Dynamic Sensor Acceleration-Technologie
Bluetooth	Bluetooth Ver 4.2 Unterstützte Profile: A2DP (Audio), GATT (MIDI over Bluetooth Low Energy) Unterstützte Formate: SBC (kompatibel zum SCMS-T Kopierschutz für Inhalte)
Stromversorgung	AC-Adapter
Stromverbrauch	31 W (bei Verwendung des beigefügten AC-Adapters) Ungefährer Stromverbrauch bei mittlerer Lautstärke: 17W Stromverbrauch nach Einschalten (ohne Spielen des Klangs): 16W
Abmessungen	bei geöffnetem Pianodeckel: 1.412 (W) x 959 (D) x 1.526 (H) mm bei geschlossenem Pianodeckel: 1.404 (W) x 959 (D) x 931 (H) mm
Gewicht	91.0 kg
Beigefügtes Zubehör	Bedienungsanleitung, „Roland Piano Masterpieces“, Informationsblatt „USING THE UNIT SAFELY“, Netzkabel, Kopfhörerhaken

* Dieses Dokument beschreibt die technischen Daten des Produkts bei Veröffentlichung dieses Dokuments. Ggf. aktualisierte Informationen zu diesem Produkt finden Sie auf der Roland-Internetseite.

Einstellungen, die auch Ausschalten erhalten bleiben

Das Instrument kann geänderte Einstellungen sichern, die nach Ausschalten erhalten bleiben. Sie können geänderte Einstellungen auch in einer „Registration“ sichern und direkt wieder aufrufen. Die anderen Einstellungen werden nach Aus- und wieder Einschalten auf ihre jeweiligen Voreinstellungen zurück gesetzt.

Einstellungen, die automatisch gesichert werden

Die geänderten Einstellungen bleiben auch nach Ausschalten des Instruments erhalten.

Einstellung	Seite
Speaker Volume	S. 8
Headphones Volume	S. 8
Bluetooth On/Off	S. 25
Bluetooth Volume	S. 25
Bluetooth ID	S. 25
Song Volume SMF	S. 25
Song Volume Audio	S. 25
Input Volume	S. 25
USB Audio Input Vol.	S. 25
SMF Play Mode	S. 26
Count-in Measure	S. 26
Reg. Pedal Shift	S. 27
Language	S. 27
Display Contrast	S. 27
Screen Saver	S. 27
Touch Click Volume	S. 27
Volume Limit	S. 27
Ausschalten über den Tastaturdeckel	S. 27
Speaker Auto Mute	S. 28
Auto Off	S. 28
Gesamtstimmung	S. 18
Temperament	S. 18
Temperament Key	S. 18
Metronome Type	S. 12
Beat	S. 12
Metronome Downbeat	S. 12
Metronom-Pattern	S. 12
Metronome Volume	S. 12
Metronome Tone	S. 12
Rhythm Pattern	S. 12

Einstellungen, die in Registrierungen gesichert werden





Verwenden Sie den Vorgang „Speichern eigener Einstellungen“ (S. 11), um folgende Einstellungen zu sichern.

Einstellung	Seite
Ambience Type	S. 9
Piano Reality Headphone Ambience	S. 9
Kbd Ambience	S. 9
Brilliance	S. 9
Keyboard Mode	S. 29
Kbd Transpose On/Off *	S. 10
Kbd Transpose	S. 10
Key Touch	S. 11
Hammer Response	S. 11
Whole - Tone/Split - Right Tone/Dual - Tone 1	S. 9, S. 10
Split - Left Tone	S. 9
Split - Point	S. 9
Split - Balance	S. 9
Split - Left Shift	S. 9
Split - Right Shift	S. 9
Dual - Tone 2	S. 10
Dual - Balance	S. 10
Dual - Tone1 Shift	S. 10
Dual - Tone2 Shift	S. 10
Twin Piano Mode	S. 29
Song Transpose	S. 25
Damper Pedal Part	S. 26
Center Pedal	S. 26
Left Pedal	S. 26
MIDI Transmit Ch.	S. 27
Rotary Speed	S. 9

* Diese Einstellung sichert, ob die Transponier-Funktion für die Tastatur aktiv ist oder nicht.

Blockieren der Taster-Funktionen (Panel Lock)

Sie können erreichen, dass alle Bedienelemente (außer dem [⏏]-Taster und dem [♩]-Regler) gesperrt sind und Einstellungen nicht versehentlich verändert werden können.

Blockieren der Taster	Halten Sie den  -Taster solange gedrückt, bis im Display oben rechts das „  “-Symbol erscheint.
Freigeben der Taster	Halten Sie den  -Taster solange gedrückt, bis im Display das „  “-Symbol verschwindet.

Die Bedienoberfläche und Anschlüsse

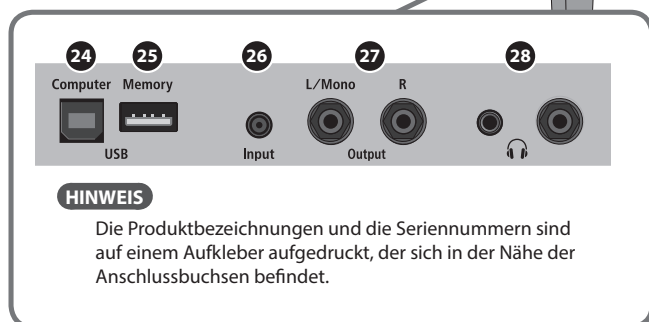
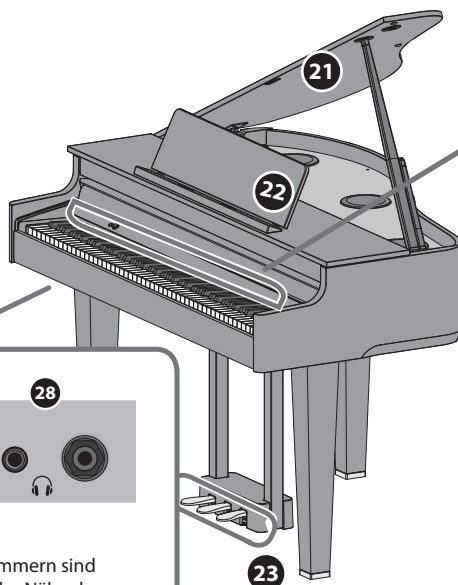
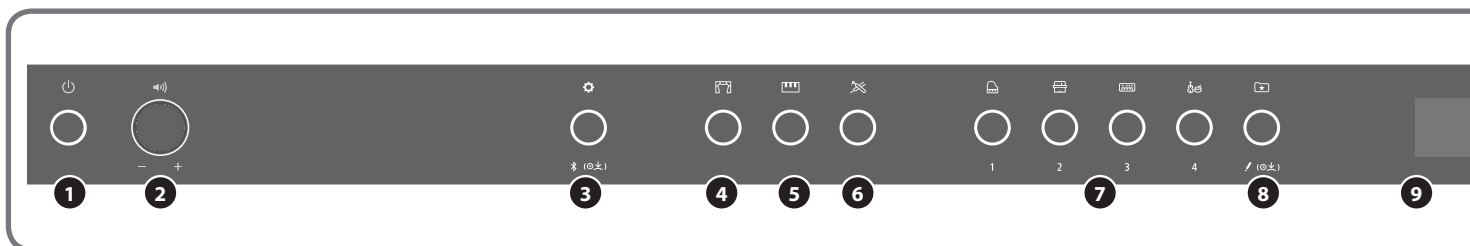

* Um Fehlfunktionen bzw. eventuellen Beschädigungen vorzubeugen, regeln Sie immer die Lautstärke auf Minimum und lassen Sie alle Geräte ausgeschaltet, wenn Sie Kabelverbindungen vornehmen.

1 [⏻] (Power)-Taster

schaltet das Instrument ein bzw. aus.

Sie können das Instrument über den Tastaturdeckel ein- und ausschalten (S. 7).

2 [🔊] (Volume)-Regler

bestimmt die Gesamtlautstärke des Instruments.

Damit wird sowohl die Lautstärke des Tastaturspiels als auch des Song-Playbacks eingestellt.

Wenn ein Kopfhörer angeschlossen ist, wird die Lautstärke des Kopfhörersignals eingestellt (S. 8).

3 [⚙️] (Function)-Taster

ruft den Function-Modus auf, in dem verschiedene Einstellungen vorgenommen werden können (S. 25).

4 [🏠] (Ambience)-Taster

fügt eine Raum-Atmosphäre hinzu, welche den Eindruck vermittelt, dass Sie z.B. in einer Konzerthalle oder Kirche spielen. Sie können den Ambience-Typ umschalten und darüber die Größe des Raumes bestimmen (S. 9).

* Der Ambience-Effekt wirkt nur auf die Klänge der Gruppe „Grand“.

5 [🎹] (Keyboard Mode)-Taster

ruft den Keyboard-Modus auf, in dem verschiedene Tastatur-Einstellungen vorgenommen werden können (S. 29).

6 [🎹] (Piano Designer)-Taster

ruft die Parameter auf, mit denen der Pianoklang im Detail eingestellt werden kann (S. 18).

7 [🏠] (Grand) [🏠] (Upright / Classical) [🎹] (E.Piano / Organ) [🎹] (Other)-Taster

zur Auswahl des Klangs, der auf der Tastatur gespielt wird (S. 9).

Drücken Sie den [📄] (Registration)-Taster, um die [1] [2] [3] [4]-Taster zu aktivieren.

8 [📄] (Registration)-Taster

Mithilfe dieses Tasters können Sie Registrierungen auswählen und sichern (S. 11).

9 Display

Im Display werden verschiedene Informationen angezeigt, wie z.B. Tone-Name, Song-Name, Tempo und Taktart.

10 [-] [+] (Auswahl)-Taster

wählt einen im Display angezeigten Parameter aus bzw. verändert den Wert des ausgewählten Parameters (S. 8).

11 [↩] (Exit)-Taster

wählt wieder die vorherige Display-Anzeige aus bzw. schließt das angezeigte Display-Fenster (S. 8).

12 [↵] (Enter)-Taster

bestätigt die Auswahl eines Parameters bzw. den im Display angezeigten Wert (S. 8).

13 [🎵] (Metronome)-Taster

schaltet das Metronom ein bzw. aus (S. 12).

14 [🎵] (Tempo)-Taster

bestimmt das Tempo des Metronoms bzw. Songs.

- Verändern des Metronom-Tempos (S. 12)
- Verändern des Song-Tempos (S. 13)

15 [📄] (Song)-Taster

wählt den internen Song oder den aufgenommenen Song aus (S. 13).

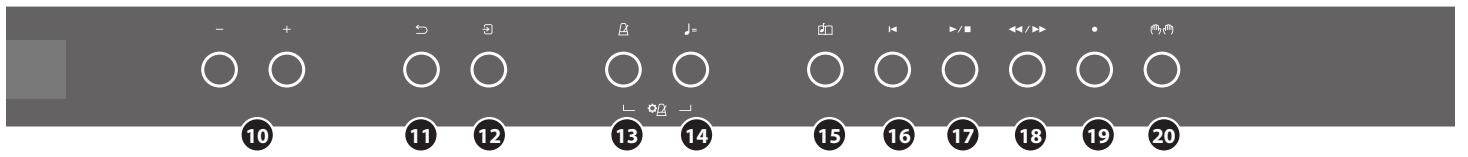

16 [◀] (Cue up)-Taster

wählt den Beginn eines Song aus (S. 13, S. 15).

17 [▶/■] (Play/Stop)-Taster

startet bzw. stoppt das Song-Playback bzw. die Aufnahme (S. 13, S. 15).

18 [◀◀/▶▶] (Measure)-Taster

versetzt die Song-Position in Taktschritten rückwärts oder vorwärts (S. 13, S. 15).

19 [●] (Aufnahme)-Taster

aktiviert die Aufnahme des eigenen Spiels (S. 15).

20 [🎸/🎹] [Part]-Taster

ermöglicht die Auswahl der Parts (rechte Hand, linke Hand, Begleitung), die abgespielt werden. Sie können die Parts auch einzeln aufzeichnen (S. 13, S. 16).

21 Pianodeckel

Sie können den Pianodeckel öffnen. Das Öffnen des Pianodeckels ermöglicht, dass der Sound brillanter erklingt. Wird der Pianodeckel geschlossen, erklingt der Sound weicher (S. 6).

22 Notenablage

zur Ablage von Notenmaterial (S. 6).

23 Pedal

Durch Drücken der Pedale können verschiedene Spieleffekte erzeugt werden.

Sie können den Pedalen auch alternative Funktionen zuordnen.

- Verwendung der Pedale (S. 8)
- Zuweisen von Funktionen für die Pedale (S. 26, S. 27)

24 USB Computer-Anschluss

Sie können das Instrument über ein USB-Kabel (zusätzliches Zubehör) mit einem Rechner verbinden. Sie können dann die auf dem Instrument erzeugten Spieldaten mit einer auf dem Rechner installierten Sequenzer-Software aufzeichnen bzw. die Spieldaten an die Klangerzeugung des Instruments senden.

25 USB Memory-Anschluss

zum Anschluss eines USB Flash-Speichers. Sie können das Spiel auf dem Instrument als Audiodaten aufzeichnen oder die auf einem USB Flash-Speicher gespeicherten Daten (MIDI, WAVE, MP3) abspielen (S. 14, S. 17).

26 Input-Buchse

Sie können mithilfe eines Audiokabels (Mini-Stereoklinke) ein Audiogerät wie z.B. einen Audio Player anschließen. Der Sound des externen Geräts wird über die Lautsprecher des Instruments wiedergegeben. Sie können dann zu Ihren Lieblingssongs auf dem Instrument spielen.

27 Output-Buchsen (L/Mono, R)

zum Anschluss an ein externes Verstärkersystem über zwei handelsübliche Mono-Klinkenkabel. Diese ist sinnvoll, wenn Sie in einem großen Konzertsaal oder auf einer Bühne vor großem Publikum spielen.

28 Phones-Buchsen

Hier können Sie einen bzw. zwei Kopfhörer anschließen. Da das Instrument zwei Kopfhöreranschlüsse besitzt, können zwei Personen gleichzeitig das Instrument spielen (S. 8).

Anschließen des Pedalkabels und des Netzkabels

1. Schließen Sie das Pedalkabel an die Pedal-Buchse an und befestigen Sie das Pedalkabel mit dem Kabelbinder.

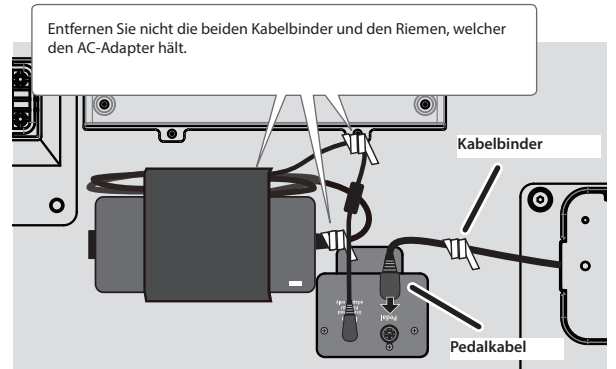

WICHTIG

Das Pedalkabel kann beschädigt werden, wenn der Stecker nicht vollständig eingesteckt ist und Sie das Kabel drehen.

Stellen Sie sicher, dass der Stecker richtig ausgerichtet ist, bevor Sie diesen einstecken (siehe Abbildung).

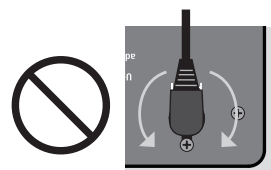

Beim Einstecken nicht drehen!

2. Schließen Sie das beigefügte Netzkabel an den AC-Adapter an und sichern Sie dieses mit einem Kabelbinder (eine Position).

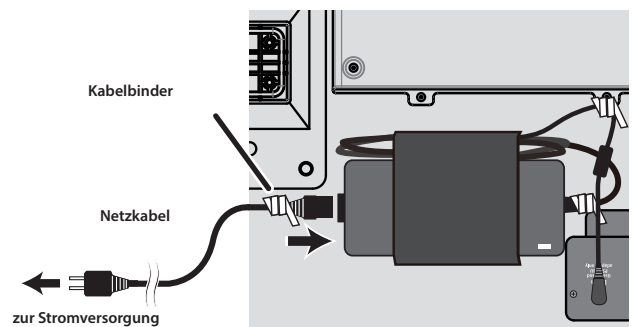

3. Verbinden Sie das Netzkabel mit einer Steckdose.

English

日本語

Deutsch

Français

Italiano

Español

Português

Nederlands

简体中文

Vorbereitungen

Einstellen der Bodenschraube

Drehen Sie die Bodenschraube so weit heraus, bis diese festen Kontakt zum Boden hat. Wenn das Instrument auf einem Teppich steht, drehen Sie die Schraube so weit heraus, dass diese Kontakt zum Boden darunter hat.

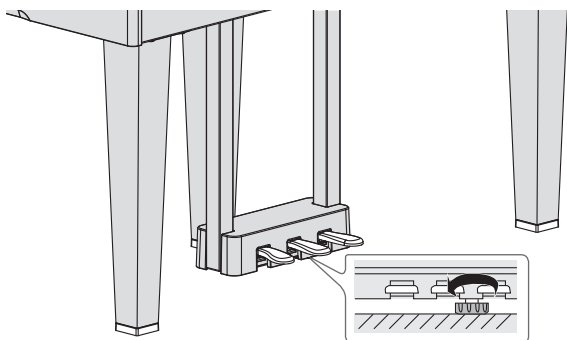

* Wenn die Bodenschraube nicht weit genug heraus gedreht ist, kann es passieren, dass bei Drücken der Pedale die Pedaleinheit nach unten gedrückt und beschädigt wird.

Verwenden der Notenablage

Der Notenständer

1. Heben Sie den Notenständer vorsichtig an.

* Achten Sie dabei darauf, sich nicht die Finger zwischen dem Instrument und den beweglichen Teilen einzuklemmen. Kinder sollten das Instrument nur unter Aufsicht einer erwachsenen Person bedienen.

2. Bringen Sie die Stütze an der Rückseite des Notenständers in den gewünschten Winkel.

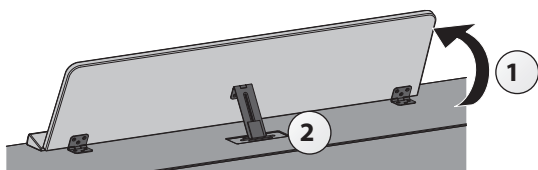

Verwendung der Notenbuch-Stützen

Sie können bei Verwendung eines Notenbuches diese Stützen verwenden, damit die Buchseiten nicht umblättern.

Wenn Sie die Stützen nicht benötigen, lassen Sie diese eingeklappt.

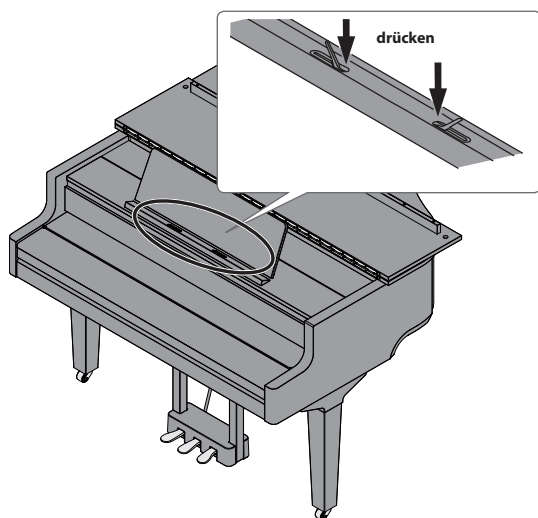

Öffnen und Schließen des Pianodeckels

Öffnen des Pianodeckels

- * Der Pianodeckel muss von einer erwachsenen Person geöffnet bzw. geschlossen werden.
- * Wenn Sie den Pianodeckel bewegen, achten Sie darauf, sich nicht die Finger zwischen dem Instrument und den beweglichen Teilen einzuklemmen. Kinder sollten das Instrument nur unter Aufsicht einer erwachsenen Person spielen.

1. Greifen Sie die rechte Seite des Pianodeckels mit beiden Händen bei Position A und heben Sie den Deckel langsam an.

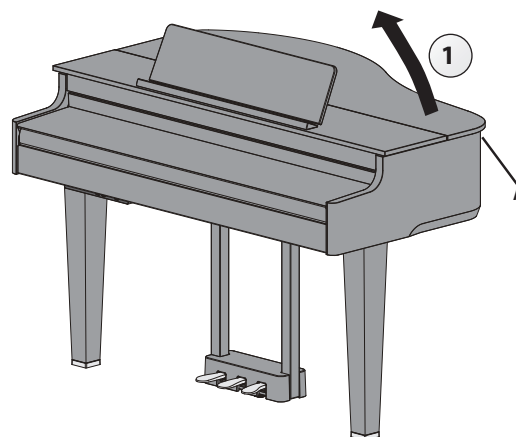

WICHTIG

- Heben Sie den Pianodeckel nicht mehr als in einem Winkel von ca. 30° an. Falls der Pianodeckel höher angehoben würde, kann das Instrument beschädigt werden und/oder der Pianodeckel herunter fallen. Stellen Sie sicher, dass sich keine weiteren Personen in der Nähe befinden, wenn Sie den Pianodeckel öffnen bzw. schließen.
- Schließen Sie den Pianodeckel, bevor Sie das Instrument bewegen. Sollte der Pianodeckel noch geöffnet sein, besteht die Gefahr, dass die Stütze aus der Halterung gerät und der Deckel herunter fällt.

2. Richten Sie die Deckelstütze auf und setzen Sie die Spitze in die Halterung. Halten Sie dabei den Deckel mit der anderen Hand fest.

- * Achten Sie darauf, sich bei Anheben der Deckelstütze nicht die Finger zu verletzen. Kinder sollten das Instrument nur unter Aufsicht einer erwachsenen Person bedienen.

3. Führen Sie die Spitze der Deckelstütze in die Aussparung des Pianodeckels und schieben Sie diese in die Arretierung.

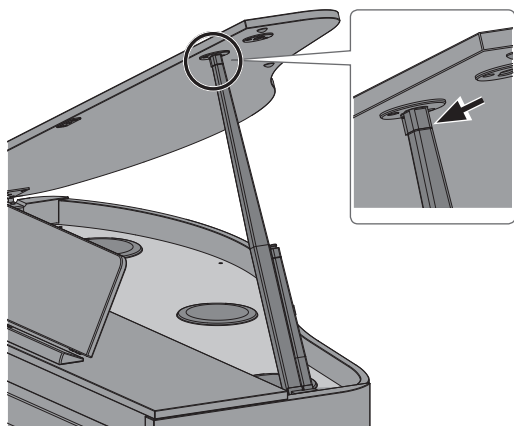

WICHTIG

- Stellen Sie sicher, dass die Spitze der Deckelstütze fest in der Arretierung sitzt. Erst wenn dieses der Fall ist, können Sie den Deckel mit der anderen Hand loslassen.
- Wenn Sie das Instrument nicht spielen, lassen Sie den Pianodeckel geschlossen.
- Um den Pianodeckel wieder zu schließen, führen Sie die oben angegebenen Bedienschritte in umgekehrter Reihenfolge aus.

Die Deckelstützen und die Halterungen

Das Instrument besitzt zwei Deckelstützen mit unterschiedlicher Länge. Damit können Sie bestimmen, wie weit der Pianodeckel geöffnet sein soll.

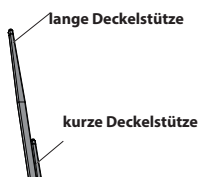

Stellen Sie sicher, dass Sie für die gewählte Deckelstütze die korrekte Halterung verwenden.

- Lange Deckelstütze: die innere Halterung (Position B)
- Kurze Deckelstütze: die äußere Halterung (Position C)



Öffnen bzw. Schließen des Tastaturdeckels (Einschalten/Ausschalten)

Öffnen des Tastaturdeckels (Einschalten)

1. Stellen Sie die Lautstärke der am Instrument angeschlossenen Geräte auf minimale Lautstärke.
2. Öffnen Sie den Tastaturdeckel.
Das Instrument wird automatisch eingeschaltet.
Heben Sie den Tastaturdeckel mit beiden Händen langsam an.

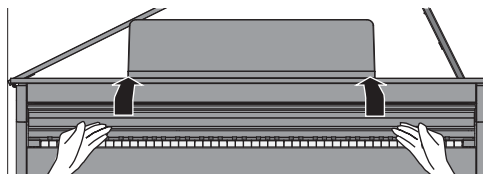

- * Bei Ein- bzw. Ausschalten des Instruments ist eventuell ein Geräusch hörbar. Dieses ist normal und keine Fehlfunktion.
- * Berühren Sie während des Einschaltvorgangs keines der Bedienelemente. Warten Sie, bis das Instrument vollständig gestartet und spielbereit ist. Wenn Sie die Bedienelemente zu früh berühren, arbeiten Sie diese später eventuell nicht korrekt.
- * Spielen Sie das Instrument nicht, solange sich Kondensier-Flüssigkeit auf der Bedienoberfläche befindet. Ansonsten können die Bedienelemente Fehlfunktionen aufweisen.
- * Drücken Sie den [⏻]-Taster, nachdem der Tastaturdeckel geöffnet wurde.

Schließen des Tastaturdeckels (Ausschalten)

1. Stellen Sie die Lautstärke der am Instrument angeschlossenen Geräte auf minimale Lautstärke.
2. Schließen Sie den Tastaturdeckel.
Das Instrument wird automatisch ausgeschaltet.
Schließen Sie den Tastaturdeckel mit beiden Händen.

- * Wenn Sie einen der Deckel öffnen, achten Sie darauf, sich nicht die Finger zwischen dem Instrument und den beweglichen Teilen einzuklemmen. Kinder sollten das Instrument nur unter Aufsicht einer erwachsenen Person bedienen.

HINWEIS

- Sie können auch den [⏻]-Taster gedrückt halten, um das Instrument auszuschalten.
- Wenn Sie die Funktion „Auto-Power Off, wenn der Tastaturdeckel geschlossen wird“ (S. 27) im Function-Modus (S. 25) de-aktiviert haben, wird das Instrument nicht ausgeschaltet, wenn Sie den Tastaturdeckel schließen.

Ein- und Ausschalten der Beleuchtung der Bedienelemente und des Displays

Wenn Sie beim Spielen nicht durch die Beleuchtung der Bedienelemente und des Displays abgelenkt werden möchten, können Sie diese abschalten.

Ausschalten der Beleuchtung

1. Drücken Sie den [⏻]-Taster.
Eine Bestätigungs-Abfrage erscheint.

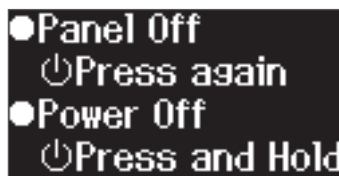

2. Drücken Sie erneut den [⏻]-Taster.
Die Beleuchtung wird ausgeschaltet.

HINWEIS

- In diesem Zustand können Sie nur den [⏻] (Volume)-Regler und die [⏻]-Taster verwenden.
- * Sie können den [⏻]-Taster gedrückt halten, um das Instrument auszuschalten.

English

日本語

Deutsch

Français

Italiano

Español

Português

Nederlands

简体中文

Vorbereitungen

Einschalten der Beleuchtung

1. Wenn die Beleuchtung der Bedienelemente und das Display ausgeschaltet sind, drücken Sie den [☺]-Taster. Die Beleuchtung wird eingeschaltet.

Einstellen der Gesamtlautstärke

Drehen Sie den [◀▶]-Regler, um die Gesamtlautstärke einzustellen. Die Lautstärken der Lautsprecher und des Kopfhörers können separat eingestellt werden. Wenn ein Kopfhörer angeschlossen ist, wird automatisch die Lautstärke des Kopfhörersignals eingestellt.



den [◀▶]-Regler drehen

Drehen des Reglers nach rechts erhöht die Lautstärke, Drehen des Reglers nach links verringert die Lautstärke.

Verwendung von Kopfhörern

Wenn Sie einen Kopfhörer anschließen, können Sie spielen und üben, ohne dass andere Personen mithören. Da das Instrument zwei Kopfhöreranschlüsse besitzt, können zwei Personen gleichzeitig das Instrument spielen.

HINWEIS

Wenn Sie das Instrument zusammen mit einer anderen Person spielen möchten, wählen Sie den Twin Piano-Modus aus. In diesem Modus verhält sich das Piano wie zwei unabhängige Instrumente.

1. Schließen Sie den Kopfhörer an die Kopfhörer-Buchse an.

In dieser Situation wird der Klang nicht mehr über die Lautsprecher ausgegeben.

2. Stellen Sie mit dem [◀▶]-Regler die Lautstärke des Kopfhörers ein.

HINWEIS

Wenn Sie den Kopfhörer nicht verwenden, hängen Sie diesen an den Kopfhörerhaken

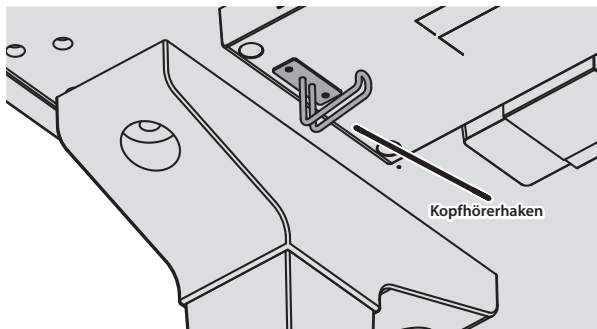

Kopfhörerhaken

Die Auto Off-Funktion

Das Instrument wird nach einer voreingestellten Zeit von Inaktivität (Erzeugen von Sounds, Bewegen eines Reglers, Drücken eines Tasters) automatisch ausgeschaltet (Auto Off-Funktion). Wenn Sie nicht möchten, dass das Instrument automatisch ausgeschaltet wird, stellen Sie den Parameter „Auto Off“ auf „Off“ (S. 28).

- * Wenn das Gerät ausgeschaltet wird, gehen alle bis dahin nicht gespeicherten Einstellungen verloren. Sie müssen Einstellungen, die Sie behalten möchten, aktiv sichern (S. 3).
- * Wenn das Instrument automatisch ausgeschaltet wurde, müssen Sie dieses manuell wieder einschalten.

Verwendung der Pedale

Durch Drücken der Pedale können verschiedene Spieleffekte erzeugt werden.

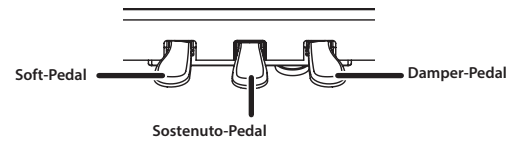

Damper-Pedal (rechts)	Bei Drücken dieses Pedals werden die gespielten Noten nach Loslassen der Tasten gehalten. Die Klangresonanz ist abhängig davon, wie tief das Pedal gedrückt wird.
Sostenuto-Pedal (Mitte)	Bei Drücken dieses Pedals werden die aktuell gespielten Noten auch nach Loslassen der Tasten gehalten. Andere Noten werden nicht gehalten.
Soft-Pedal (links)	Bei Drücken des Pedals wird der Klang gedämpft. Die gespielten Noten auch bei starkem Anschlagen der Tasten erklingen leiser als normal. Die Stärke des Effekts ist abhängig davon, wie tief das Pedal gedrückt wird.

- * Wenn Sie das Pedal betätigen, achten Sie darauf, sich nicht die Finger zwischen dem Instrument und den beweglichen Teilen einzuklemmen. Kinder sollten das Instrument nur unter Aufsicht einer erwachsenen Person bedienen.
- * Der Aufbau der Pedaleinheit dieses Instruments entspricht dem eines akustischen Flügels. Daher ist die Funktionsweise und der Klangeffekt unterschiedlich zu einem Klavier.

Grundsätzliche Bedienung

Verwenden Sie die [-] [+] (Auswahl)-Taster, den [↵] (Enter)-Taster und den [↶] (zurück)-Taster.



Parameter auswählen oder Wert ändern	Drücken Sie die [-] [+] -Taster.
Eingabe bestätigen	Drücken Sie den [↵]-Taster.
Auswahl der vorherigen Display-Anzeige bzw. Schließen des angezeigten Display-Fensters	Drücken Sie den [↶]-Taster.
Abrufen einer Voreinstellung	Halten Sie den [↵]-Taster gedrückt.

Spiele des Instruments

Spiele der weiteren Klänge

Auswahl des Typs und Einstellen der Stärke des Raumhall-Effekts

Diese Funktion fügt eine Raum-Atmosphäre hinzu, welche den Eindruck vermittelt, dass Sie z.B. in einer Konzerthalle oder Kirche spielen. Sie können den Ambience-Typ umschalten und darüber die Größe des Raumes bestimmen.

1. Drücken Sie den [F7]-Taster.

Das Ambience-Display erscheint.



2. Wählen Sie mit den [-] [+] -Taster einer der Parameter „Ambience Type“, „Kbd Ambience“, „Brilliance“ oder „Piano Reality Headphone Ambience“ aus.

3. Drücken Sie den [F8]-Taster.

4. Stellen Sie den Typ und Wert mit den [-] [+] -Tastern ein.

Ambience Type	ermöglicht die Auswahl der akustischen Merkmale unterschiedlicher Raumgrößen. Studio, Lounge, Concert Hall, Cathedral
Kbd Ambience	bestimmt die Stärke des Raumhall-Effekts. Je höher der Wert, desto stärker ist dieser Effekt. * Der Raumhall-Effekt steht für das Abspielen von Audiodaten nicht zur Verfügung. 0-10
Brilliance	Höhere Werte bewirken einen helleren Klang. -10-0-+10
Piano Reality Headphone Ambience	Für das Kopfhörersignal steht ein spezieller Piano Reality Headphone Ambience-Effekt zur Verfügung, der ein spezielles Raumklang-Gefühl vermittelt. * Der Piano Reality Headphone Ambience-Effekt ist aktiv, wenn der Ambience Type auf „Concert Hall“ gestellt ist. Off, On (Voreinstellung: On)

5. Um die Einstellungen zu verlassen, drücken Sie den [F7]-Taster.

Die Anzeige des [F7]-Tasters erlischt.

Auswählen eines Tones

Das Instrument besitzt außer den Pianoklängen viele weitere, verschiedene Klänge. Das Instrument besitzt vier Klanggruppen (einen Tone-Taster pro Klanggruppe).

→ „List der Tones“ (S. 33)

Die Klanggruppen

Tone-Taster	Beschreibung
Grand	zur Auswahl von Grand Piano-Tones.
Upright / Classical	zur Auswahl von Klängen wie Cembalo (Harpesichord), Fortepiano und Upright Piano.
E.Piano / Organ	zur Auswahl von Klängen wie Electric Piano und Orgel. * Wenn Sie einen Orgelklang mit Rotary-Effekt ausgewählt haben, können Sie durch Drücken des [F9]-Tasters die Dreh-Geschwindigkeit des virtuellen Lautsprechers umschalten.
Other	zur Auswahl von Klängen wie Streich-Instrumente und Schlagzeug.

1. Drücken Sie einen der Tone-Taster.

Die entsprechende Klanggruppe wird ausgewählt. Der Name des aktuell ausgewählten Klangs wird im Display angezeigt.



2. Drücken Sie die [-] [+] -Taster.

Damit können Sie weitere Klänge der aktuell gewählten Klanggruppe auswählen.



HINWEIS

Der zuletzt für eine Klanggruppe ausgewählte Klang wird gespeichert. Wählen Sie bei Bedarf für jede der Klanggruppen den Klang aus, den Sie nach Auswahl einer Klanggruppe zuerst spielen möchten.

Spiele von zwei Klängen nebeneinander

Sie können zwei Klänge nebeneinander legen und gleichzeitig spielen. Dieses wird als „Split Play“-Modus bezeichnet. Die Trenn-Position wird „Split Point“ genannt“.

1. Drücken Sie den [F10]-Taster.

2. Wählen Sie mit den [-] [+] -Tastern „Keyboard Mode“ aus und drücken Sie den [F11]-Taster.

3. Wählen Sie mit den [-] [+] -Tastern „Split“ aus.

4. Drücken Sie den [F10]-Taster, um den Keyboard Mode zu verlassen.

Das Split-Display erscheint.



Nachdem Sie das Instrument eingeschaltet haben, ist für die rechte Seite der Klang „Concert Piano“ und für die linke Seite der Klang „A.Bass+Cymb“ ausgewählt.

Bei eingeschalteter Split Play-Funktion ist die Tastatur wie folgt aufgeteilt.

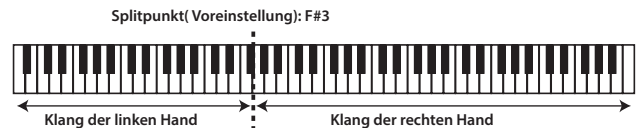

5. Um den Split Play-Modus wieder zu verlassen, drücken Sie den [F10]-Taster, um den Keyboard-Mode aufzurufen und stellen Sie den „Keyboard Mode“ auf „Whole“.

English

日本語

Deutsch

Français

Italiano

Español

Português

Nederlands

简体中文

Spielen des Instruments

Verändern der Einstellungen für den Split Play-Modus

Rufen Sie zunächst das Split-Display auf.

	Bedienvorgang
Wechseln des Klangs der linken Hand (Split-Left Tone)	<ol style="list-style-type: none"> 1. Drücken Sie den [↔]-Taster, so dass in der unteren Display-Zeile die Symbole „-“ „+“ angezeigt werden. 2. Drücken Sie einen der Tone-Taster. Die entsprechende Klanggruppe wird ausgewählt. 3. Wählen Sie mit den [-] [+] -Tastern den gewünschten Tone aus.
Wechseln des Klangs der rechten Hand (Split-Right Tone)	<ol style="list-style-type: none"> 1. Drücken Sie den [↔]-Taster, so dass in der oberen Display-Zeile die Symbole „-“ „+“ angezeigt werden. 2. Drücken Sie einen der Tone-Taster. Die entsprechende Klanggruppe wird ausgewählt. 3. Wählen Sie mit den [-] [+] -Tastern den gewünschten Tone aus.
Einstellen des Splitpunktes (Split-Point)	<ol style="list-style-type: none"> 1. Drücken Sie den [□] -Taster. Der Keyboard Mode ist ausgewählt. 2. Drücken Sie den [↔]-Taster zweimal. Das Split Mode-Einstelldisplay erscheint. 3. Drücken Sie die [-] [+] -Taster, um das Display mit dem gewünschten Parameter auszuwählen. 4. Drücken Sie den [↔]-Taster, so dass in der unteren Display-Zeile die Symbole „-“ „+“ angezeigt werden. 5. Drücken Sie die [-] [+] -Taster, um den Wert auszuwählen, der verändert werden soll.
Verändern der Lautstärkebalance für die Klänge der rechten und linken Hand (Split-Balance)	
Auswählen der Klänge für die rechte und linke Hand (Split-Left Shift / Split-Right Shift)	

HINWEIS

Stellen Sie sicher, dass das Split Mode-Display ausgewählt ist, halten Sie den [□] -Taster gedrückt und spielen Sie die Note auf der Tastatur, an der der Trennpunkt gesetzt werden soll.

Spielen von zwei Klängen übereinander (Dual)

Sie können zwei Klänge übereinander schichten und gleichzeitig spielen. Dieses wird als „Dual Play“-Modus bezeichnet.

1. Drücken Sie den [□] -Taster.
2. Wählen Sie mit den [-] [+] -Tastern „Keyboard Mode“ aus und Sie den [↔]-Taster.
3. Wählen Sie mit den [-] [+] -Tastern „Dual“ aus.
4. Drücken Sie den [□] -Taster, um den Keyboard Mode zu verlassen.

Das Dual-Einstelldisplay erscheint.



Nachdem Sie das Instrument eingeschaltet haben, ist für Tone 1 der Klang „Concert Piano“ und für Tone 2 der Klang „SymphonicStr1“ ausgewählt.

5. Um den Dual Play-Modus wieder zu verlassen, drücken Sie den [□] -Taster, um den Keyboard-Mode aufzurufen und stellen Sie den „Keyboard Mode“ auf „Whole“.

Verändern der Einstellungen für den Dual Play-Modus

Rufen Sie zunächst das Dual-Display auf.

	Bedienvorgang
Auswahl des Tone 2 (Dual-Tone 2)	<ol style="list-style-type: none"> 1. Drücken Sie den [↔]-Taster, so dass in der unteren Display-Zeile die Symbole „-“ „+“ angezeigt werden. 2. Drücken Sie einen der Tone-Taster. Die entsprechende Klanggruppe wird ausgewählt. 3. Wählen Sie mit den [-] [+] -Tastern den gewünschten Tone aus.
Auswahl des Tone 1 (Dual-Tone 1)	<ol style="list-style-type: none"> 1. Drücken Sie den [↔]-Taster, so dass in der oberen Display-Zeile die Symbole „-“ „+“ angezeigt werden. 2. Drücken Sie einen der Tone-Taster. Die entsprechende Klanggruppe wird ausgewählt. 3. Wählen Sie mit den [-] [+] -Tastern den gewünschten Tone aus.
Einstellen der Lautstärke-Balance zweier Klänge (Dual-Balance)	<ol style="list-style-type: none"> 1. Drücken Sie den [□] -Taster. Der Keyboard Mode ist ausgewählt. 2. Drücken Sie den [↔]-Taster zweimal. Das Dual Mode-Einstelldisplay erscheint. 3. Drücken Sie die [-] [+] -Taster, um das Display mit dem gewünschten Parameter auszuwählen. 4. Drücken Sie den [↔]-Taster, so dass in der unteren Display-Zeile die Symbole „-“ „+“ angezeigt werden. 5. Drücken Sie die [-] [+] -Taster, um den Wert auszuwählen, der verändert werden soll.
Einstellen der Lautstärke-Balance zweier Klänge (Dual-Tone1 Shift / Dual-Tone2 Shift)	

Direktes Aufrufen des Grand Piano-Klangs

Halten Sie den [□] -Taster gedrückt, um den Split- oder Dual-Modus zu beenden. Der Klang „Grand Piano (Concert Piano)“ wird ausgewählt.

Spielen in einer anderen Tonart (Transpose)

Sie können die Tastatur in Halbtonschritten transponieren.

Beispiel: Wenn Sie einen in E-Dur notierten Song mit dem Fingersatz von C-Dur spielen möchten, stellen Sie den Transponierwert auf „4“.

Spielen von „C-E-G“ erzeugt „E G[#] B“

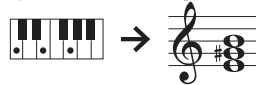

1. Drücken Sie den [□] -Taster.
2. Wählen Sie mit den [-] [+] -Tastern „Kbd Transpose“ aus.
3. Drücken Sie den [↔]-Taster.
4. Stellen Sie mit den [-] [+] den gewünschten Transponierwert ein.

Wert	-6-0-5 (Voreinstellung: 0)
------	----------------------------

5. Drücken Sie den [□] -Taster, um den Keyboard Mode zu verlassen.

Die Bezeichnung der Noten (z.B. C4)

Die Notennamen sind wie nachfolgend beschrieben vergeben. Die Solfege-Begriffe sind wie folgt: A = „la“, B = „ti“, C = „do“, D = „re“, E = „mi“, F = „fa“ und G = „so“.

Beispiel: "C4" bedeutet "das vierte C von links auf der Tastatur".



Verändern der Anschlagempfindlichkeit (Key Touch)

Sie können das Verhältnis von "auf der Tastatur erzeugte Spieldynamik" und "Auswirkung auf die Klangerzeugung" verändern.

1. Drücken Sie den [Klaviertastatur]-Taster.
2. Wählen Sie mit den [-] [+] „Key Touch“ aus.
3. Drücken Sie den [↵]-Taster.
4. Stellen Sie mit den [-] [+]-Tastern den gewünschten Transponierwert ein.

Wert	Beschreibung
Fix, 1-100 (Voreinstellung: 50)	Die Voreinstellung „50“ kommt der Tastaturdynamik eines akustischen Pianos am nächsten. Bei hohen Werten fühlt sich das Spiel schwerer an. Bei „Fix“ wird der Klang immer mit maximaler Lautstärke gespielt, unabhängig von der erzeugten Spieldynamik.

5. Drücken Sie den [Klaviertastatur]-Taster, um den Keyboard Mode zu verlassen.

Einstellen der Verzögerung des Klangs (Hammer Response)

Sie können bestimmen, nach welcher Zeit der Klang gespielt wird, nachdem der virtuelle Hammer die Saite trifft.

1. Drücken Sie den [Klaviertastatur]-Taster.
2. Wählen Sie mit den [-] [+] „Hammer Response“ aus.
3. Drücken Sie den [↵]-Taster.
4. Stellen Sie mit den [-] [+] den gewünschten Transponierwert ein.

Wert	Beschreibung
Off, 1-10 (Voreinstellung: 1)	Höhere Werte bewirken einen stärkeren Verzögerungseffekt.

5. Drücken Sie den [Klaviertastatur]-Taster, um den Keyboard Mode zu verlassen.

Speichern eigener Einstellungen

Sie können eigene Einstellungen im Instrument sichern und direkt aufrufen, z.B. für verschiedene Songs oder wenn unterschiedliche Personen das Instrument spielen.

Sichern der aktuellen Einstellungen

1. Halten Sie den [Klaviertastatur]-Taster gedrückt. Das „Store Registration“-Display erscheint.



2. Wählen Sie mit den [1] [2] [3] [4]-Tastern und den [-] [+]-Tastern die gewünschte Registrier-Nummer aus und drücken Sie den [↵]-Taster, um den Speichervorgang auszuführen.



3. Verändern Sie den Namen.

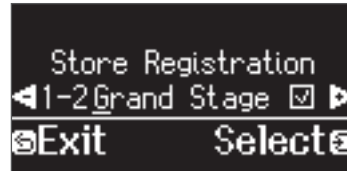

- a. Wählen Sie mit den [-] [+] -Tastern die Position in der Zeile aus, an der das Zeichen geändert werden soll und drücken Sie den [↵]-Taster.

- b. Wählen Sie mit den [-] [+] -Tastern das gewünschte Zeichen aus und drücken Sie den [↵]-Taster.

- Um eine Zeichen-Position einzugeben, drücken Sie den [▶/■]-Taster.
- Um eine Zeichen-Position zu löschen, drücken Sie den [●]-Taster.

4. Wählen Sie mit den [-] [+] -Tastern das Feld ✓ auf der rechten Seite aus und drücken Sie den [↵]-Taster, um die Funktion zu aktivieren.



Das Registrierungs-Display erscheint und die Einstellungen werden angezeigt.



HINWEIS

Wenn Sie „Start-up“ auswählen, können Sie bestimmen, dass diese Einstellungen automatisch ausgewählt werden, wenn Sie das Instrument einschalten.

English

日本語

Deutsch

Français

Italiano

Español

Português

Nederlands

简体中文

Abrufen der eigenen Einstellungen

1. Drücken Sie den [X]-Taster.
Damit wird die Registration-Gruppe ausgewählt. Der Name der aktuell ausgewählten Registrierung wird im Display angezeigt.
2. Drücken Sie einen der [1] [2] [3] [4]-Taster.
3. Drücken Sie die [-] [+] -Taster.
Damit wird eine Registration innerhalb der vorher selektierten Registration-Gruppe ausgewählt.

Initialisieren der eigenen Einstellungen

1. Drücken Sie den [X]-Taster, um das Registration-Einstelldisplay aufzurufen und wählen Sie dann mit den [1] [2] [3] [4]-Tastern und den [-] [+] -Tastern die Registrierung aus, die initialisiert werden soll.



2. Halten Sie den [↵]-Taster gedrückt.
Eine Bestätigungs-Abfrage erscheint.

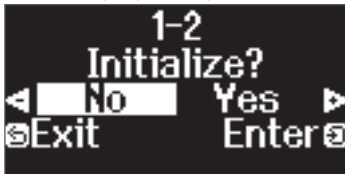

3. Wählen Sie mit den [-] [+] -Tastern „Yes“ aus und drücken Sie den [↵]-Taster, um den Vorgang auszuführen.
Damit sind die Einstellungen der ausgewählten Registrierung initialisiert.

Üben mit dem Metronom

Sie können zur Wiedergabe eines Metronoms spielen bzw. üben.

HINWEIS

Sie können für das Metronom auch ein Rhythmus-Pattern auswählen.

1. Drücken Sie den [M]-Taster.

Der [M]-Taster blinkt und das Metronom erklingt.

HINWEIS

Während der Song-Wiedergabe erklingt das Metronom im Tempo und Takt des aktuell ausgewählten Songs.

2. Um das Tempo zu verändern, drücken Sie den [BPM] -Taster und stellen Sie mit den [-] [+] -Tastern das gewünschte Tempo ein.

Sie können alternativ den [BPM] -Taster drücken und mit dem [M] -Taster einen Tempo-Wortbegriff auswählen.

3. Um das Metronom wieder auszuschalten, drücken Sie erneut den [M] -Taster.

Die Anzeige des [M] -Tasters erlischt.

HINWEIS

Wenn Sie bei ausgewähltem Tempo-Einstelldisplay beide [-] [+] -Taster gleichzeitig drücken, wird das Tempo auf den Wert zurück gesetzt, der für den aktuell gewählten Song gültig ist. (Nach Einschalten des Instruments wird der Wert „108“ ausgewählt.)

Verändern der Metronom-Einstellungen

Die folgenden Einstellungen können verändert werden, wenn die Anzeige des [M] -Tasters leuchtet. Die Auswahl der Einstellung, die geändert werden können, sind abhängig vom ausgewählten Metronom-Typ.

Bedienvorgang		
Common	Verändern des Metronom-Typs	<ol style="list-style-type: none"> 1. Drücken Sie gleichzeitig die Taster [M] und [BPM], so dass in der oberen Display-Zeile die Symbole „-“ „+“ angezeigt werden. 2. Drücken Sie die [-] [+] -Taster, um das Display mit dem gewünschten Parameter auszuwählen. 3. Drücken Sie den [M] -Taster, so dass in der unteren Display-Zeile die Symbole „-“ „+“ angezeigt werden. 4. Drücken Sie die [-] [+] -Taster, um den Wert auszuwählen, der verändert werden soll.
bei Metronom Type = Metronome	Verändern der Taktart (Beat)	
	Spiele des Metronoms mit nicht betonter erster Zahlzeit (Metronome Downbeat)	
	Verändern des Metronom-Pattern (Metronome Pattern)	
bei Metronom Type = Rhythm Pattern	Verändern der Metronom-Lautstärke (Metronome Volume)	
	Verändern des Metronom-Klangs (Metronome Tone)	
bei Metronom Type = Rhythm Pattern	Verändern des Rhythmus-Pattern (Rhythm Pattern)	
	Verändern der Rhythmus-Lautstärke (Metronome Volume)	
Verfügbare Taktarten	2/2, 3/2, 2/4, 3/4, 4/4, 5/4, 6/4, 7/4, 3/8, 6/8, 8/8, 9/8, 12/8 (Voreinstellung: 4/4)	

HINWEIS

Das Metronom bzw. der Rhythmus spielen die Taktarten 6/8 als 2/2, 9/8 als 3/4 und 12/8 als 4/4.

Abspielen von Songs

Abspielen eines Songs

Gehen Sie wie folgt vor, um die internen Songs abzuspielen. Sie können zur Wiedergabe dieser Songs selber auf der Tastatur spielen, entweder mit beiden Händen oder nur mit der linken oder rechten Hand.

→ „Liste der internen Songs“ (S. 35)

Liste der Kategorien

Kategorie	Beschreibung
Listening	Diese Songs werden zum Zuhören empfohlen.
Ensemble (*)	bekannte Songs, hauptsächlich klassische Stücke. Dazu gehören Pianokonzerte, Duette und Jazz-Arrangements. Einige dieser Stücke besitzen einen mittleren Schwierigkeitsgrad und erfordern eine fortgeschrittene Spieltechnik.
Entertainment (*)	Arrangements von bekannten Songs weltweit, inkl. Pop, Jazz und Kinderliedern. Die Arrangements sind sowohl für Anfänger als auch Fortgeschrittene gleichermaßen geeignet.
Do Re Mi Lesson (*)	die internen Songs des Pianos Diese Übungen helfen, die Grundfunktionen der Musik zu erlernen, z.B. durch Mitsingen zum Song oder Lesen der Noten.
Scales (*)	Skalen in allen Tonarten (Dur, Moll)
Hanon	The Virtuoso Pianist No.1–20
Beyer	Vorschule im Klavierspiel Op.101 No.1–106
Burgmüller	25 Études faciles et progressives Op.100
Czerny100	100 Übungsstücke Op.139
USB Memory	Auf einem USB-Speicher gesicherte Songs
Internal Memory	im internen Speicher gesicherte Songs

(*) die Songs aus dem Notenbuch „Roland Classical Piano Masterpieces“.

- Drücken Sie den []-Taster.
Das Song-Display erscheint.



- Wählen Sie mit den [-] [+] -Tastern die gewünschte Song-Kategorie aus.
- Drücken Sie den []-Taster.
- Wählen Sie mit den [-] [+] -Tastern den gewünschten Song der gewählten Kategorie aus.

HINWEIS

Wenn Sie eine andere Song-Kategorie auswählen möchten, drücken Sie den []-Taster.

- Drücken Sie den [▶/■]-Taster.
Der Song wird abgespielt und die Anzeige des []-Tasters blinkt synchron zum Tempo.
- Um das Song-Playback zu stoppen, drücken Sie erneut den [▶/■]-Taster.
Die Anzeige des [▶/■]-Tasters erlischt.

- Um die Song-Einstellungen zu verlassen, drücken Sie den []-Taster.

Die Anzeige des []-Tasters erlischt.

Abspielweise der Songs

	Bedienvorgang
Abspielen einzelner Parts	Die internen Songs besitzen drei Parts (rechte Hand, linke Hand und Begleitung) und Sie können bestimmen, welche dieser Parts Sie hören möchten. * Einige Songs besitzen keinen Part für die linke Hand bzw. keinen Begleit-Part. In diesem Fall kann der entsprechende Part nicht ausgewählt werden. 1. Drücken Sie den []-Taster. 2. Drücken Sie die [-] [+] -Taster, um den Part auszuwählen, der stummgeschaltet werden soll. 3. Drücken Sie den []-Taster. Der ausgewählte Part ist stummgeschaltet. 4. Drücken Sie den [▶/■]-Taster. Nur die ausgewählten Parts werden abgespielt.
Verändern des Song-Tempos	1. Drücken Sie den []-Taster und danach die [-] [+] -Taster. HINWEIS Wenn Sie beide [-] [+] -Taster gedrückt halten, wird die Voreinstellung ausgewählt.
Abspielen eines Song mit konstantem Tempo	Diese Funktion ist sinnvoll, wenn Sie zu einem Song üben möchten, ohne dass dieser das Tempo innerhalb des Songs wechselt. 1. Halten Sie die [▶/■]-Taster gedrückt und drücken Sie den []-Taster. Die Meldung „Tempo Mute On“ erscheint und der Song wird mit einem festen Tempo abgespielt. Halten Sie erneut den [▶/■]-Taster gedrückt und drücken Sie den []-Taster, um wieder das originale Tempo auszuwählen (die Anzeige „Tempo Mute Off“ erscheint).
Auswahl des Starttaktes	1. Folgen Sie den Bedienschritten 1–4 bei „Abspielen eines Songs“ (S. 13). 2. Drücken Sie den [◀/▶]-Taster. Das Measure (Takt)-Display erscheint. 3. Stellen Sie mit den [-] [+] -Tastern ein, wie viele Takte gespielt werden sollen. 4. Drücken Sie den [▶/■]-Taster. Der Song wird ab dem ausgewählten Takt abgespielt. HINWEIS • Wenn Sie den []-Taster gedrückt wird der Anfang des Song angewählt. • Drücken Sie den []-Taster, um wieder das Song Select-Display aufzurufen.
Abspielen eines Vorzählers vor Beginn des Songs	1. Halten Sie den []-Taster gedrückt und drücken Sie den [▶/■]-Taster. Die Anzeige des Metronom-Tasters blinkt synchron zum eingestellten Tempo.
Abspielen aller Songs der ausgewählten Kategorie	1. Halten Sie den []-Taster gedrückt und drücken Sie den [▶/■]-Taster. Die Anzeige des [▶/■]-Tasters blinkt und die Songs der gewählten Kategorie werden nacheinander abgespielt.
Abspielen in einer anderen Tonart	1. Drücken Sie den []-Taster. Die Anzeige des []-Tasters leuchtet und der Function-Modus ist ausgewählt. 2. Wählen Sie mit den [-] [+] -Tastern das „Song Transpose“-Display aus. 3. Drücken Sie den []-Taster. 4. Stellen Sie mit den [-] [+] -Tastern gewünschten Transponierwert ein. 5. Drücken Sie den [▶/■]-Taster. Das Song-Playback wird entsprechend transponiert abgespielt.

English

日本語

Deutsch

Français

Italiano

Español

Português

Nederlands

简体中文

Bedienvorgang	
Abspielen von Songdaten aus einem Ordner eines USB Flash-Speichers	<ol style="list-style-type: none">1. Drücken Sie den [↵]-Taster.2. Wählen Sie mit den [-] [+] -Tastern die Anzeige „USB Flash Drive“ aus.3. Drücken Sie den [↵]-Taster.<p>Gehen Sie in den gewünschten Ordner.</p><ol style="list-style-type: none">a. Drücken Sie einen der [-] [+] -Taster, um den entsprechenden Ordner auszuwählen.b. Drücken Sie den [↵]-Regler, um die Eingabe zu bestätigen.<p>Schließen Sie den Ordner.</p><ol style="list-style-type: none">a. Wählen Sie mit den [-] [+] -Tastern „Up“ aus.b. Drücken Sie den [↵]-Regler, um die Eingabe zu bestätigen.4. Drücken Sie den Play/Stop-Taster. Die auf dem USB Flash-Speicher gespeicherten Songs werden aufeinanderfolgend abgespielt.

Aufnahme des eigenen Spiels

Aufzeichnen des eigenen Tastatur-Spiels

Sie können Ihr eigenes Spiel aufnehmen und wieder abspielen.

Vorbereitungen für die Aufnahme

1. Wählen Sie den gewünschten Klang aus.
2. Schalten Sie bei Bedarf das Metronom ein.
Stellen Sie das Tempo und die Taktart des Metronoms ein. Die Metronom-Einstellungen werden innerhalb des Songs gesichert und Sie können diese Einstellungen während des Playback verwenden.
3. Drücken Sie den [●]-Taster.
Der [●]-Taster leuchtet, der [▶/■]-Taster blinkt und das Instrument ist aufnahmebereit.
Um die Aufnahme abzubrechen, drücken Sie erneut den [●]-Taster.

Starten/Stoppen der Aufnahme

4. Drücken Sie den [▶/■]-Taster.
Nach einem eintaktigen Vorzähler beginnt die Aufnahme und die Anzeigen der Taster [●] und [▶/■] leuchten. Die Aufnahme wird automatisch gesichert.

HINWEIS

Sie können die Aufnahme auch starten, indem Sie eine Note auf der Tastatur spielen (anstelle den [▶/■]-Taster zu drücken). In diesem Fall erklingt kein Vorzähler.

5. Um die Aufnahme zu stoppen drücken Sie erneut den [▶/■]-Taster.
Die Aufnahme wird gestoppt.

Abhören der Aufnahme

6. Drücken Sie den [▶/■]-Taster.
Nach einer Aufnahme wird automatisch der neu aufgenommene Song ausgewählt.
Der aufgenommene Song wird abgespielt.

Löschen eines gesicherten Songs

Sie können einen bereits gesicherten Song löschen.

HINWEIS

- Alternative für das Löschen eines aufgenommenen Songs: Halten Sie den [●]-Taster gedrückt und drücken Sie den [↶]-Taster.
- Wenn Sie alle Songs aus dem internen Speicher löschen möchten, formatieren Sie den internen Speicher („Formatieren des Speichers (Format Media)“ (S. 24)).

1. Drücken Sie den [⚙]-Taster.
Die Anzeige des [⚙]-Tasters leuchtet und der Function-Modus ist ausgewählt.
2. Wählen Sie mit den [-] [+] -Tastern das „Delete Song“-Display aus.
3. Drücken Sie den [↵]-Regler, um die Eingabe zu bestätigen.
Das Delete Song-Display erscheint.



4. Wählen Sie mit den [-] [+] -Tastern den Speicherbereich aus, in dem die Daten gesichert werden sollen und drücken Sie den [↵]-Regler, um die Eingabe zu bestätigen.
5. Wählen Sie mit den [-] [+] -Tastern den Song aus, der gelöscht werden soll und drücken Sie den [↵]-Regler, um die Eingabe zu bestätigen.

Eine Bestätigungs-Abfrage erscheint.



Wenn Sie den Vorgang abbrechen möchten, drücken Sie den [↶]-Taster.

6. Wählen Sie mit den [-] [+] -Tastern „Yes“ aus und drücken Sie den [↵]-Taster, um den Vorgang auszuführen.

Der Vorgang wird ausgeführt.

- * Schalten Sie das Instrument nicht aus und ziehen Sie den USB Flash-Speicher nicht ab, solange im Display noch „Executing...“ erscheint.
- * Schalten Sie das Instrument nicht aus und ziehen Sie nicht den USB Flash-Speicher bzw. das Netzkabel ab, solange die Anzeige des GP-6 besagt, dass der Vorgang noch nicht vollständig abgeschlossen ist.

Verwalten der aufgenommenen Songs

Bedienvorgang	
Sie können einen gesicherten Song umbenennen.	
<ol style="list-style-type: none"> 1. Drücken Sie den [⚙]-Taster. Die Anzeige des [⚙]-Tasters leuchtet und der Function-Modus ist ausgewählt. 2. Wählen Sie mit den [-] [+] -Tastern das „Rename Song“-Display aus und drücken Sie den [↵]-Taster, um die Eingabe zu bestätigen. 3. Wählen Sie mit den [-] [+] -Tastern den Speicherbereich aus, in dem sich der umzubenennende Song befindet und drücken Sie den [↵]-Taster, um die Eingabe zu bestätigen. 4. Wählen Sie mit den [-] [+] -Taster den Song aus, der umbenannt werden soll und drücken Sie den [↵]-Taster, um die Auswahl zu bestätigen. Geben Sie den gewünschten Namen ein. 	
Auswahl der Position in der Zeile	Drücken Sie die [-] [+] -Taster.
Verändern des Zeichens	Drücken Sie den [↵]-Taster (bestätigen) → Drücken Sie die [-] [+] -Taster (Zeichen ändern) → Drücken Sie den [↵]-Taster (zurück)
fügt ein Zeichen ein	Drücken Sie den [▶/■]-Taster.
löscht ein Zeichen	Drücken Sie den [●]-Taster.
Umbenennen eines aufgenommenen Songs	<ol style="list-style-type: none"> 5. Wählen Sie [-] [+] -Tastern das Feld ✓ auf der rechten Seite aus und drücken Sie den [↵]-Taster, um die Funktion zu aktivieren. Eine Bestätigungs-Abfrage erscheint. 6. Wählen Sie mit den [-] [+] -Tastern „Yes“ aus und drücken Sie den [↵]-Taster, um den Vorgang auszuführen. Der Song wird umbenannt.
	<ul style="list-style-type: none"> * Schalten Sie das Instrument nicht aus und ziehen Sie nicht den USB Flash-Speicher bzw. das Netzkabel ab, solange im Display noch die Anzeige „Executing...“ zu sehen ist.
	<ol style="list-style-type: none"> 7. Drücken Sie den [⚙]-Taster. Der Function-Modus wird wieder verlassen.

English

日本語

Deutsch

Français

Italiano

Español

Português

Nederlands

简体中文

Bedienvorgang	
Kopieren eines aufgenommenen Songs	Songs des internen Speichers können auf einen USB Flash-Speicher kopiert werden. Songs eines USB Flash-Speichers können in den internen Speicher kopiert werden.
	1. Drücken Sie den [F]-Taster. Die Anzeige des [F]-Tasters leuchtet und der Function-Modus ist ausgewählt.
	2. Wählen Sie mit den [-] [+] -Tastern das „Copy Song“-Display aus und drücken Sie den [S]-Taster, um die Eingabe zu bestätigen.
	3. Wählen Sie mit den [-] [+] -Tastern die Kopierquelle und das Kopierziel aus und drücken Sie den [S]-Regler, um die Eingabe zu bestätigen.
	4. Wählen Sie mit den [-] [+] -Tastern den Song aus, der kopiert werden soll. Wenn Sie den Vorgang abbrechen möchten, drücken Sie den [S]-Taster.
	5. Drücken Sie den [S]-Taster. Der Vorgang wird ausgeführt. * Schalten Sie das Instrument nicht aus und ziehen Sie nicht den USB Flash-Speicher bzw. das Netzkabel ab, solange im Display noch die Anzeige „Executing...“ zu sehen ist.
6. Drücken Sie den [F]-Taster. Der Function-Modus wird wieder verlassen.	

Fortgeschrittene Aufnahmemethoden

Aufnahmen der Spieldaten einer Hand

Sie können die Spieldaten für die linke und rechte Hand nacheinander aufnehmen.



linker (oder rechter) Part

Vorbereitungen

- 1. Wählen Sie den gewünschten Klang aus.**
- 2. Schalten Sie bei Bedarf das Metronom ein.**
Stellen Sie das Tempo und die Taktart des Metronoms ein. Die Metronom-Einstellungen werden innerhalb des Songs gesichert und Sie können diese Einstellungen während des Playback verwenden.
- 3. Drücken Sie den [●]-Taster.**
Der [●]-Taster leuchtet, der [▶/■]-Taster blinkt und das Instrument ist aufnahmebereit.
Um die Aufnahme abzubrechen, drücken Sie erneut den [●]-Taster.
- 4. Drücken Sie den [L] [R]-Taster, wählen Sie mit den [-] [+] -Tastern den Part aus, der nicht aufgenommen werden soll und drücken Sie den [S]-Taster, um die Taster-Anzeige auszuschalten.**
Nur die Anzeige des Aufnahme-Part blinkt.

HINWEIS

Wenn Sie keinen Part auswählen, werden die Spieldaten wie folgt aufgenommen.

Spielen eines Klangs	Part der rechten Hand
Spielen von zwei Tones nebeneinander (Split Play-Modus)	Der Klang der linken Hand ist der „Left“-Part und der Klang der rechten Hand der „Right“-Part.
Spielen von zwei Tones übereinander (Dual Play-Modus)	Der Tone 1 ist der „Right“-Part und der Tone 2 der „Accomp“-Part.

Starten/Stoppen der Aufnahme

- 5. Drücken Sie den [▶/■]-Taster.**
Nach einem eintaktigen Vorzähler beginnt die Aufnahme und die Anzeigen der Taster [●] und [▶/■] leuchten. Die Aufnahme wird automatisch gesichert.
- HINWEIS**
Sie können die Aufnahme auch starten, indem Sie eine Note auf der Tastatur spielen (anstelle den [▶/■]-Taster zu drücken). In diesem Fall erklingt kein Vorzähler.
- 6. Um die Aufnahme zu stoppen drücken Sie erneut den [▶/■]-Taster.**
Die Aufnahme wird gestoppt.

Hinzufügen einer Aufnahme

Sie können nach der Aufnahme für eine der Hände die Aufnahme für die jeweils andere Hand hinzufügen.

Sie können diese Art der „Overdub“-Aufnahme auch mit den internen Songs durchführen.

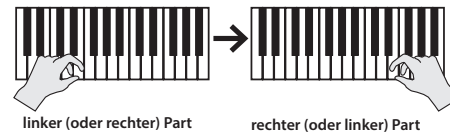

linker (oder rechter) Part

rechter (oder linker) Part

Vorbereitungen

- 1. Drücken Sie den [L] [R]-Taster.**
Das Song-Display erscheint.
- HINWEIS**
Wenn das Measure (Takt)-Display erscheint, drücken Sie den [S]-Taster, um wieder das Song Select-Display aufzurufen.
- 2. Wählen Sie mit den [-] [+] -Tastern die Kategorie des Songs aus, in dem Sie eine Aufnahme durchführen möchten und drücken Sie den [S]-Taster, um die Auswahl zu bestätigen.**
 - 3. Wählen Sie mit den [-] [+] -Tastern den gewünschten Song für die Aufnahme aus.**
Sie können Songs innerhalb der aktuell gewählten Kategorie auswählen.

HINWEIS

Wenn Sie die Aufnahme auf Grundlage eines internen Songs durchführen, können Sie das Tempo für den Song einstellen (S. 13).

- 4. Drücken Sie den [●]-Taster.**
Der [●]-Taster leuchtet, der [▶/■]-Taster blinkt und das Instrument ist aufnahmebereit.
Um die Aufnahme abzubrechen, drücken Sie erneut den [●]-Taster.
- 5. Wählen Sie mit den [-] [+] -Tastern das „Overdub“-Display aus.**
Der bei Schritt 3 selektierte Song wird ausgewählt.

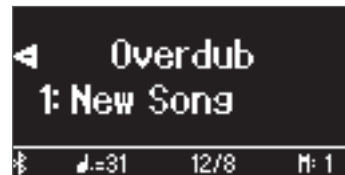

- 6. Drücken Sie den [L] [R]-Taster. Wenn die Anzeige eines Part blinkt, den Sie aber nicht aufnehmen möchten, wählen Sie den entsprechenden Part mit den [-] [+] -Tastern aus und drücken Sie den [S]-Taster, um die Taster-Anzeige auszuschalten.**
Nur die Anzeige des Aufnahme-Part blinkt.
Wenn Sie einen Part auswählen, auf dem bereits eine Aufnahme durchgeführt wurde und Sie dann den [S]-Taster drücken, so dass die Anzeige blinkt, wird die Aufnahme für diesen Part durchgeführt und gleichzeitig die vorherigen Daten dieses Part gelöscht.

Starten/Stoppen der Aufnahme

- 7. Drücken Sie den [▶/■]-Taster.**
Nach einem eintaktigen Vorzähler beginnt die Aufnahme und die Anzeigen der Taster [●] und [▶/■] leuchten. Die Aufnahme wird automatisch gesichert.
- HINWEIS**
Sie können die Aufnahme auch starten, indem Sie eine Note auf der Tastatur spielen (anstelle den [▶/■]-Taster zu drücken). In diesem Fall erklingt kein Vorzähler.
- 8. Um die Aufnahme zu stoppen drücken Sie erneut den [▶/■]-Taster.**
Die Aufnahme wird gestoppt.

Aufnahme von Audiodaten direkt auf einen USB Flash-Speicher

Wenn Sie Ihr Spiel als Audiodatei aufzeichnen, können Sie diese Datei mit einem Rechner bzw. Audio Player abspielen und/oder auf eine CD brennen bzw. über das Internet verbreiten.

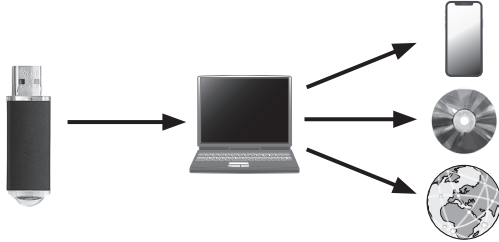

Vorbereitungen

1. Schließen Sie den USB Flash-Speicher an den USB Memory-Anschluss an.

- * Es ist nicht möglich, Audiodaten direkt im Instrument aufzuzeichnen.
- * Schalten Sie das Instrument nicht aus und ziehen Sie den USB Flash-Speicher nicht ab, solange im Display noch „Executing...“ erscheint.
- * Schalten Sie das Instrument nicht aus und ziehen Sie nicht den USB Flash-Speicher bzw. das Netzkabel ab, solange die Anzeige des USB Flash-Speichers noch blinkt.

2. Wählen Sie den gewünschten Klang aus.

3. Halten Sie den [●]-Taster gedrückt und drücken Sie die [-] [+]-Taster, um „Audio“ auszuwählen.

HINWEIS

Sie können dieses auch im Function-Modus unter „Recording Mode“ einstellen (S. 26).

4. Drücken Sie den [●]-Taster.

Der [●]-Taster leuchtet, der [▶/■]-Taster blinkt und das Instrument ist aufnahmebereit.

Um die Aufnahme abubrechen, drücken Sie erneut den [●]-Taster.

5. Schalten Sie bei Bedarf das Metronom ein.

Starten/Stoppen der Aufnahme

6. Drücken Sie den [▶/■]-Taster.

Die Aufnahme wird gestartet und die Anzeigen der Taster [●] und [▶/■] leuchten. Die Aufnahme wird automatisch gesichert.

WICHTIG

Schalten Sie während der Aufnahme das Instrument nicht aus, und ziehen Sie den USB Flash-Speicher nicht ab.

7. Um die Aufnahme zu stoppen drücken Sie erneut den [▶/■]-Taster.

Die Aufnahme wird gestoppt.

- * Schalten Sie das Instrument nicht aus und ziehen Sie den USB Flash-Speicher nicht ab, solange im Display noch „Executing...“ erscheint.
- * Schalten Sie das Instrument nicht aus und ziehen Sie nicht den USB Flash-Speicher bzw. das Netzkabel ab, solange die Anzeige des USB Flash-Speichers noch blinkt.

HINWEIS

- Sie können den aufgenommenen Song löschen (S. 15).
- Sie können den aufgenommenen Song umbenennen (S. 15).

English

日本語

Deutsch

Français

Italiano

Español

Português

Nederlands

简体中文

Einstellen des Pianoklangs im Detail (Piano Designer)

Sie können die verschiedenen Elemente des Pianoklangs einzeln editieren und damit Ihren eigenen Pianoklang generieren. Diese Funktion wird als „Piano Designer“ bezeichnet.

HINWEIS

Sie können diese Parameter auch mithilfe einer dedizierten App verändern.

→ „Verwenden des Pianos mit einer App“ (S. 21)



App „Piano Designer“



Einstellen der Piano Designer-Parameter

1. Drücken Sie den [X]-Taster.
2. Drücken Sie die [-] [+] -Taster, um das Display mit dem gewünschten Parameter auszuwählen.
3. Drücken Sie den [✓]-Regler, um die Eingabe zu bestätigen.
4. Stellen Sie den Wert mit den [-] [+] -Tastern ein.
5. Um die Einstellungen zu verlassen, drücken Sie den [X]-Taster. Die Anzeige des [X]-Tasters erlischt.

Parameter	Wert	Beschreibung
Master Tuning	415,3 Hz–466,2 Hz (Voreinstellung: 442,0 Hz)	Wenn Sie im Ensemble mit akustischen Instrumenten spielen, können Sie die Referenztonhöhe an die Tonhöhe der akustischen Instrumente anpassen. Als Referenz wird die Tonhöhe der Note A4 (das mittlere A) verwendet. Der Vorgang des Anpassens der Referenztonhöhe wird als „Tuning“ bezeichnet.
Temperament	Dieser Parameter ermöglicht das Anpassen der Stimmung an verschiedene Temperierungen. Die meisten modernen Songs besitzt die gleichmäßige Stimmung (Equal). Es gibt aber auch weitere historische Stimmungen, die in der Vergangenheit entwickelt wurden.	
	Equal (Voreinstellung)	Die gleichmäßig temperierte Stimmung teilt die Oktave in 12 gleich große Abschnitte. Dieses ist die am häufigsten verwendete Temperierung bei heutigen Pianos.
	Just Major	Ein Stimmungsverfahren, das die Frequenzverhältnisse von Terz, Sexte und Septime verändert. Es entstehen Akkorde mit einer hohen Klangfülle. Bei Skalen hingegen macht sich die Unausgewogenheit der Skala unangenehm bemerkbar.
	Just Minor	„Just Minor“ ist die reine Stimmung für Moll-Tonarten.
	Pythagorean	Ein von dem Philosophen Pythagoras entwickeltes Stimmverfahren, innerhalb dessen reine Quinten aneinander gereiht werden. Obwohl die Terz leicht dissonant klingt, ist diese Stimmung trotzdem für Songs mit einfacher Melodie geeignet.
	Kirnberger I	Wie bei den Just-Stimmungen sind die Dreiklänge übereinstimmend. Songs, die in Tonarten für diese Stimmungen geschrieben sind, besitzen ein sehr ausgeprägten Wohlklang.
	Kirnberger II	Eine Überarbeitung der Stimmung „Kirnberger I“, welche die Limitierung der verwendbaren Tonarten aufhebt.
	Kirnberger III	Diese Stimmung ist das Ergebnis der mit den mitteltönigen und reinen Stimmungen gemachten Erfahrungen. Sie lässt Modulationen zu und kann in allen Tonarten gespielt werden. Sie lässt Modulationen zu und kann in allen Tonarten gespielt werden. Da die Resonanzen abhängig von der gewählten Tonart unterschiedlich sind, resonieren gespielte Akkorde bei dieser Stimmung anders als bei der gleichmäßigen Stimmung (Equal).
	Meantone	Diese mitteltönige Stimmung gleicht einige „Unebenheiten“ der reinen Stimmung aus und ermöglicht das Transponieren von Tonarten in einem begrenzten Bereich.
	Werckmeister	Werckmeister. Diese Stimmung lässt Modulationen zu und kann in allen Tonarten gespielt werden. Da die Resonanzen abhängig von der gewählten Tonart unterschiedlich sind, resonieren gespielte Akkorde bei dieser Stimmung anders als bei der gleichmäßigen Stimmung (Equal).
Arabic	Eine Skala für arabische Musikstile.	
Temperament Key	C–B (Voreinstellung: C)	bestimmt die Tonart für die gewählte Temperierung (die Note, die der Note „C“ für Dur bzw. der Note „A“ für Moll entspricht). Wenn Sie die gleichmäßige Stimmung (Equal) ausgewählt haben, müssen Sie die Tonart nicht festlegen.

Editieren des Grand Piano-Klangs

Sie können die verschiedenen Aspekte des Grand Piano-Klangs individuell einstellen. Dazu gehören z.B. die Saiten- und Pedal-Resonanzen sowie das Hammergeräusch.

* Dieser Parameter ist nur für die Klänge der Gruppe „Grand“ anzuwenden.

1. Drücken Sie den [F5]-Taster.
2. Wählen Sie mit den [-] [+] -Tastern das „Piano Tone Edit“-Display aus.
3. Drücken Sie den [Enter]-Regler, um die Eingabe zu bestätigen.
4. Drücken Sie die [-] [+] -Taster, um das Display mit dem gewünschten Parameter auszuwählen.
5. Drücken Sie den [Enter]-Taster, um die Eingabe zu bestätigen und stellen Sie den Wert mit den [-] [+] -Tastern ein.
6. Wenn Sie die Editierung des Piano Tone beenden möchten, drücken Sie [Esc].

Eine Bestätigungs-Abfrage erscheint.



Wenn Sie den Vorgang abbrechen möchten, drücken Sie den [Esc]-Taster.

7. Wählen Sie mit den [-] [+] -Tastern „Yes“ aus und drücken Sie den [Enter]-Taster, um den Vorgang auszuführen.

Die Grand Piano Tone-Einstellungen werden gesichert.

	Parameter	Wert	Beschreibung
Piano Tone Edit	Lid	0-6 (Voreinstellung: 4)	Dieser Parameter bestimmt die Helligkeit des Klangs auf Grundlage des Öffnungsgrades eines Pianodeckels. Je weiter der Deckel geschlossen ist, desto gedämpfter erklingt der Sound. Je weiter der Deckel geöffnet ist, desto brillanter erklingt der Sound.
	Key Off Noise	Off, 1-10 (Voreinstellung: 3)	bestimmt die Lautstärke des mechanischen Geräusches bei Loslassen einer Taste. Je höher der Wert, desto deutlicher ist der Effekt hörbar.
	Hammer Noise	-2-0+2 (Voreinstellung: 0)	bestimmt die Lautstärke des Klangeffekts bei Aufschlagen des Hammers auf eine Saite. Je höher der Wert, desto stärker ist dieser Effekt.
	Duplex Scale	Off, 1-10 (Voreinstellung: 2)	bestimmt die Stärke der erzeugten Obertöne der Saiten, die zwar selber nicht angeschlagen werden, aber bei Spielen anderer Noten mitschwingen und entsprechende Obertöne erzeugen. Je höher der Wert, desto stärker ist dieser Effekt. Duplex Scale ist ein System von mitschwingenden Saiten in Konzertflügeln. Diese Saiten werden selber nicht von den Hämmern angeschlagen, schwingen aber mit, wenn andere Saiten angeschlagen werden. Dadurch werden zusätzliche Obertöne erzeugt und der Klang erhält dadurch eine zusätzliche Fülle und Brillanz. Die mitschwingenden Saiten sind den Saiten im oberen Tonhöhenbereich (ab ca. der Note „C4“) hinzugefügt und werden nicht gedämpft, d.h. sie klingen auch nach Loslassen einer Taste weiter.
	Full Scale String Res.	Off, 1-10 (Voreinstellung: 4)	bestimmt die Stärke der Resonanz der Saiten von aktuell gepielten Noten zusammen mit vorher gespielten Noten bzw. bei Drücken des Dämpfer-Pedals die Resonanz der Saiten der nicht gespielten Noten. Je höher der Wert, desto stärker ist dieser Effekt.
	Damper Resonance	Off, 1-10	Bei Drücken des Dämpferpedals an einem akustischen Piano werden nicht nur die Saite der gespielten Note, sondern auch die benachbarten Saiten in Schwingung versetzt. Je höher der Wert, desto stärker ist dieser Effekt.
	Key Off Resonance	Off, 1-10 (Voreinstellung: 3)	bestimmt die Resonanz, die auftritt, wenn eine Taste losgelassen wird. Je höher der Wert, desto stärker ist dieser Effekt.
	Cabinet Resonance	Off, 1-10 (Voreinstellung: 4)	bestimmt die Resonanz des Pianogehäuses. Je höher der Wert, desto stärker ist die Resonanz.
	Soundboard Type	1-5 (Voreinstellung: 1)	bestimmt das Verhalten des Resonanzkörpers. Sie können aus fünf verschiedenen Resonanztypen auswählen.
	Damper Modeling	Off, 1-10 (Voreinstellung: 5)	bestimmt die Lautstärke des Spielgeräusches, das nach Drücken des Dämpfers (Halte-)Pedals erzeugt wird.
	Single Note Tuning (*)	-50,0-0-+50,0 (pro Note)	bestimmt die Feintonhöhe einer Note. Sie können damit z.B. die Breite des „Stretched Tuning“ einstellen (höhere Noten erklingen etwas höher und tiefere Noten etwas tiefer als regulär).
	Single Note Volume (*)	-50-0 (pro Note)	bestimmt die Lautstärke einer Note. Je höher der Wert, desto lauter ist eine Note.
	Single Note Character (*)	-5-0+5 (pro Note)	bestimmt den Klangcharakter einer Note. Je höher der Wert, desto härter erklingt der Sound. Je niedriger der Wert, desto weicher erklingt der Sound. * Das Klangergebnis ist abhängig vom Tonhöhenbereich.
Reset Setting		setzt die „Piano Tone Edit“-Einstellungen des ausgewählten Klangs auf deren Werkvoreinstellungen zurück.	

Single Note-Einstellungen (*)

1. Wählen Sie das Single Note-Einstelldisplay aus und drücken Sie den [Enter]-Taster, um die Eingabe zu bestätigen.
2. Spielen Sie die gewünschte Note auf der Tastatur und verändern Sie den Wert mit den [-] [+] -Tastern.
3. Drücken Sie den [Esc]-Taster, um das Display zu verlassen.

English

日本語

Deutsch

Français

Italiano

Español

Português

Nederlands

简体中文

Die Möglichkeiten mit **Bluetooth**

Die **Bluetooth**-Funktion stellt eine drahtlose Verbindung zwischen einem Mobilgerät (wie Smartphone oder Tablet) und Instrumenten her. Sie haben dann folgenden Möglichkeiten.

→ Abspielen von Musik über die Lautsprecher des Instruments

Seite 20

Sie können von einem Mobilgerät abspielte Musik drahtlos über die Lautsprecher des Instruments wiedergeben.

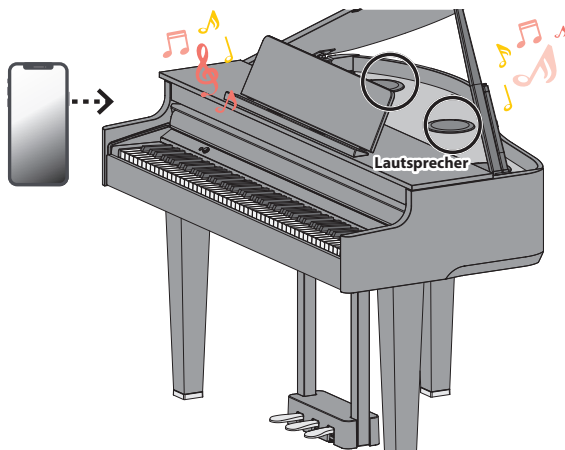

→ Verwenden des Pianos mit einer App

Seite 21

Installieren Sie die app („Roland Piano App“ by Roland) auf Ihrem Mobilgerät, damit Sie Daten mit dem Piano austauschen können.

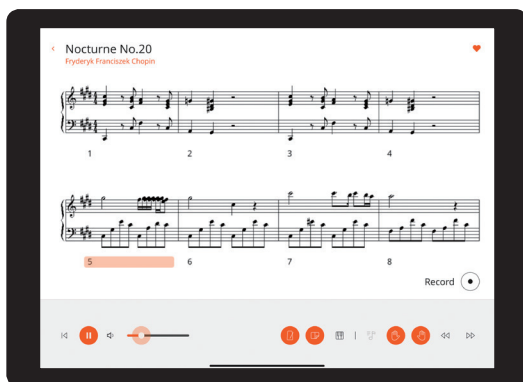

App „Roland Piano App“

Abspielen von Musik über die Lautsprecher des Instruments

Gehen Sie wie folgt vor, um die von Ihrem Mobilgerät abspielte Musik über die Lautsprecher des Instruments wiederzugeben.

- * Nachdem ein **Bluetooth**-Gerät einmal an diesem Gerät angemeldet wurde, muss dieser Vorgang nicht mehr erneut ausgeführt werden. Siehe „Herstellen der Verbindung zu einem bereits erkannten Mobilgerät“ (S. 21)

Die Einstellungen für das Koppeln (Pairing)

Dieses Beispiel zeigt, wie die Einstellungen für iOS/iPadOS konfiguriert werden. Wenn Sie ein Android-Gerät verwenden, beachten Sie die Anweisungen in der Anleitung des verwendeten Mobilgeräts.

1. Stellen Sie das zu verwendende externe **Bluetooth**-Gerät in die Nähe dieses Instruments.
2. Drücken Sie den [🔧]-Taster.
Die Anzeige des [🔧]-Tasters leuchtet und der Function-Modus ist ausgewählt.
3. Wählen Sie mit den [-] [+] -Tastern das „Bluetooth“-Display aus und drücken Sie den [↵]-Taster, um die Eingabe zu bestätigen.

Das folgende Display erscheint:



4. Drücken Sie den [↔]-Regler, um die **Bluetooth**-Verbindung zu aktivieren.



Wenn Sie den Vorgang abbrechen möchten, drücken Sie den [↵]-Taster.

HINWEIS

Halten Sie den [🔧]-Taster gedrückt, um die Kopplung durchzuführen.

5. Schalten Sie die **Bluetooth**-Funktion am externen Mobilgerät ein.

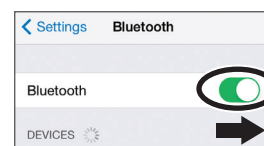

Pairing (Koppeln)

Um die **Bluetooth**-Funktion verwenden zu können, müssen Sie vorher das Piano mit dem Mobilgerät koppeln (verbinden).

Dieses wird auch als „Pairing“ bezeichnet.

Gehen Sie wie folgt vor, um das Piano mit einem Mobilgerät zu verbinden.

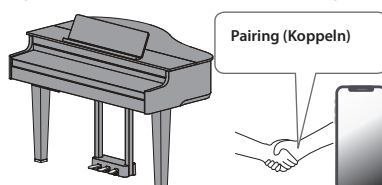

Der Kopplungsvorgang

Es gibt zwei separate Kopplungsvorgänge: „Audio“ (Abspielen von Musik über die Lautsprecher des Instruments) und „MIDI“ (Übertragen von Steuerdaten von einer app an die Klangerzeugung des Instruments).

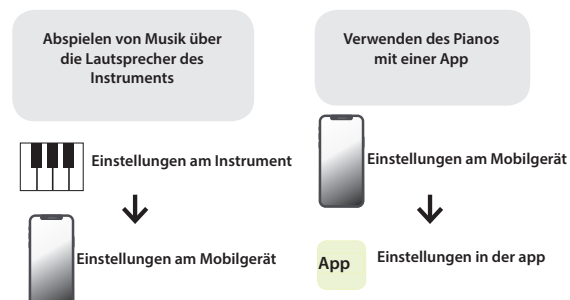

6. Tippen Sie auf „GP-6 Audio“ im Bluetooth-Geräte-Display des Mobilgeräts.

Das Instrument und das Mobilgerät sind nun drahtlos miteinander verbunden. Wenn der Kopplungsvorgang abgeschlossen ist, erscheint ein Display ähnlich des Folgenden.

Mobilgerät	„GP-6 Audio“ wird im Geräte-Display hinzugefügt.
Piano	Im Display erscheint „Completed“ und das Symbol „AUDIO“ wird neben dem Bluetooth-Symbol angezeigt. 

7. Drücken Sie am Instrument den [G]-Taster, um den Function-Modus zu verlassen.

Damit ist der Kopplungs-Vorgang abgeschlossen.

Abspielen von Audiodaten

Wenn Sie eine Audiodatei am Mobilgerät abspielen, wird der Sound über die Lautsprecher des Instruments ausgegeben.

HINWEIS

Stellen Sie die gewünschte Lautstärke am externen Mobilgerät ein. Wenn der Klang zu leise ist, können Sie die Lautstärke im Instrument verändern.

- „Einstellen der Lautstärke des Bluetooth Audio-Signals (Bluetooth Volume)“ (S. 25)

Herstellen der Verbindung zu einem bereits erkannten Mobilgerät



1. Schalten Sie die Bluetooth-Funktion am externen Mobilgerät ein.

Das Instrument und das Mobilgerät sind nun drahtlos miteinander verbunden.

- * Wenn damit die Verbindung nicht hergestellt werden kann, tippen Sie auf „GP-6 Audio“ im Bluetooth-Geräte-Display des Mobilgeräts.

Verwenden des Pianos mit einer App

Apps, die mit diesem Instrument verwendet werden können

Name der app	unterstütztes Betriebssystem	Beschreibung
 Roland Piano App	iOS/iPadOS/ Android	Mithilfe dieser app können Sie digitale Notenbilder betrachten, Songs spielerisch üben und Ihre Spieldaten aufzeichnen. 
 Piano Designer	iOS/iPadOS/ Android	Mithilfe dieser app können die verschiedenen Aspekte des Piano-Klangs individuell einstellen. Mithilfe des „Piano Designer“ (S. 18) können Sie die einzelnen Bestandteile eines Pianoklangs über die app-Oberfläche verändern. 

* Die Apps können Sie kostenlos im App Store (iOS/iPadOS-Produkte) oder bei Google Play (Android-Produkte) herunterladen.

* Sie können auch weitere apps verwenden, die Bluetooth MIDI-kompatibel sind (z.B. Garage Band).

* Die hier abgedruckten Informationen entsprechen dem Stand bei Veröffentlichung dieser Anleitung. Ggf. aktualisierte Informationen zu diesem Produkt finden Sie auf der Roland-Internetseite.

Die Einstellungen für das Koppeln (Pairing)

Um das Instrument mit einer auf einem Mobilgerät installierten app verwenden zu können, sind vorher bestimmte Einstellungen notwendig. Das nachfolgende Beispiel beschreibt die Bedienschritte bei Nutzung der „Roland Piano App“ app mit einem iPad.

- * Bei „Verwenden des Pianos mit einer App“ ist nicht notwendig, Einstellungen am Instrument vorzunehmen. Alle dafür notwendigen Bedienvorgänge werden in der app vorgenommen.

1. Schalten Sie die Bluetooth-Funktion am externen Mobilgerät ein.

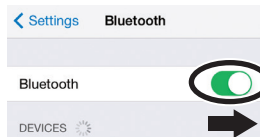

WICHTIG

Auch wenn in der Liste der Geräte der Name des Instruments angezeigt wird (wie z.B. „GP-6 MIDI“), tippen Sie NICHT auf dieses Feld.

2. Öffnen Sie auf dem Mobilgerät die app.

3. Tippen Sie auf „Connection“ oben im app-Bildschirm und dann auf „Connect to Piano“.

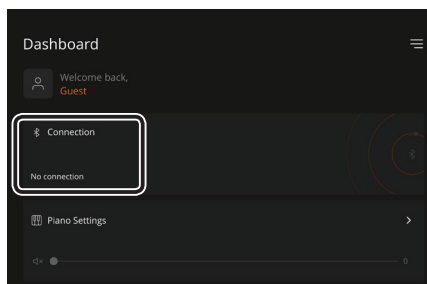

„GP-6 MIDI“ wird im App-Display angezeigt.

4. Berühren Sie „GP-6 MIDI“ (den Namen des Geräts, welches Sie verwenden).

Das Instrument und das Mobilgerät sind nun drahtlos miteinander verbunden. Wenn der Kopplungsvorgang abgeschlossen ist, erscheint ein Display ähnlich des Folgenden.

Mobilgerät	„GP-6 MIDI“ wird im Geräte-Display hinzugefügt.
Piano	Neben dem Bluetooth-Symbol erscheint „MIDI“. 







Damit sind die Einstellungen abgeschlossen.

- English
- 日本語
- Deutsch
- Français
- Italiano
- Español
- Português
- Nederlands
- 简体中文

Wenn die Kopplung nicht funktioniert

Wenn die bei „Verwenden des Pianos mit einer App“ (S. 21) beschriebene Kopplung nicht erfolgreich war, wiederholen Sie die Bedienschritte 1–4 wie nachfolgend beschrieben.

1 Stellen Sie sicher, dass am Instrument dessen Bluetooth-Funktion auf „On“ gestellt ist.

1. Drücken Sie am Instrument den -Taster.
Die Anzeige des -Tasters leuchtet und der Function-Modus ist ausgewählt.
2. Wählen Sie mit den [-] [+] -Tastern das „Bluetooth“-Display aus und drücken Sie den -Taster, um die Eingabe zu bestätigen.
Die Bluetooth-Einstellungen werden ausgewählt.
3. Wählen Sie mit den [-] [+] -Tastern das „Bluetooth On/Off“-Display aus und drücken Sie den -Taster, um die Eingabe zu bestätigen.
4. Wählen Sie mit den [-] [+] -Tastern „On“ aus.
Die Bluetooth-Funktion des Instruments wird eingeschaltet.
5. Drücken Sie den -Taster.
Die Anzeige des -Tasters erlischt und der Function-Modus wird verlassen.

2. Schalten Sie die Bluetooth-Funktion aus.

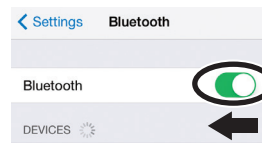

4 Starten Sie das Mobilgerät neu.

5 Beginnen Sie wieder ab S. 21 Schritt 1, um beide Geräte zu koppeln.

HINWEIS

Wenn nach Überprüfung der oben angegebenen Punkte das Problem nicht gelöst ist, wenden Sie sich bitte über die folgende Internetseite an den Roland Support.

<https://www.roland.com/support/>

2 Schließen Sie alle apps auf dem Mobilgerät.

Schließen der app

1. Wischen Sie von unten in die Mitte des Bildschirms. Wischen Sie dann das Feld mit der app nach oben.



* Die Methode zur Beendigung einer app ist abhängig von der Bedienweise des verwendeten Mobilgeräts. Verwenden Sie die zu Ihrem Mobilgerät passende Methode, um eine app zu beenden.

3 Wenn beide Geräte bereits miteinander gekoppelt sind, unterbrechen Sie die Kopplung und schalten Sie die Bluetooth-Funktion aus.

Unterbrechen der Kopplung

1. Tippen Sie im Display des Mobilgeräts auf das „i“-Symbol neben „Verbunden“ und tippen Sie dann auf „Gerät entfernen“.

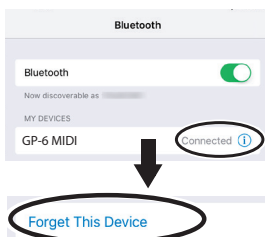



Wenn Sie mehrere Pianos verwenden

Wenn mehrere Pianos des gleichen Typs verwendet werden (z.B. in einer Musikklasse), kann jedem der Pianos eine individuelle Kenn-Nummer (ID) zugewiesen werden und die Instrumente lassen sich dann am Mobilgerät unterscheiden.

Zuweisen einer ID

Dabei wird am Ende des Gerätenamens eine Nummer angefügt, die Sie im Display des Mobilgeräts sehen können.
(z.B. „GP-6 Audio 1“, „GP-6 MIDI 1“)

1. Drücken Sie den  (Function)-Taster.
2. Wählen Sie mit den [-] [+] -Tastern das „Bluetooth“-Display aus und drücken Sie den -Taster, um die Eingabe zu bestätigen.
3. Wählen Sie mit den [-] [+] -Tastern „Bluetooth ID“ aus.
4. Drücken Sie den -Taster, um die Eingabe zu bestätigen und wählen Sie dann die gewünschte Nummer mit den [-] [+] -Tastern aus.

ID	Beschreibung
0-99	Auf „0“ gestellt: „GP-6 Audio“, „GP-6 MIDI“ (Voreinstellung) Auf „1“ gestellt: „GP-6 Audio 1“, „GP-6 MIDI 1“

* Wenn Sie mehrere Pianos aufgestellt haben, wird empfohlen, außer dem Mobilgerät nur die Instrumente einzuschalten, das gekoppelt werden sollen (die anderen Instrumente sollten ausgeschaltet bleiben).

Zusätzliche Funktionen

Laden bzw. Sichern der Favorite- und Piano Setup-Einstellungen

Sie können auf einem USB Flash-Speicher Ihre Favorite- oder Piano Setup-Einstellungen sichern bzw. diese von einem USB Flash-Speicher in das Instrument laden.

* Diese Daten können immer nur zwischen identischen Piano-Modellen ausgetauscht werden.

Piano-Einstellungen, die gesichert werden

Einstellung	Seite
Lautstärke der Lautsprecher	S. 8
Lautstärke der Kopfhörer	S. 8
Ambience Type	S. 9
Ambience Depth	S. 9
Key Touch	S. 11
Brilliance	S. 9
Gesamtstimmung	S. 18
Temperament	S. 18
Temperament Key	S. 18
Hammer Response	S. 11
Piano Tone Edit	S. 19
Volume Limit	S. 27

* Informationen über zu sichernde Favorite-Einstellungen finden Sie im Abschnitt „Einstellungen, die auch Ausschalten erhalten bleiben“ (S. 3).

Sichern der Favorite- und Piano Setup-Einstellungen (Registration Export/Piano Setup Export)

1. Schließen Sie den USB Flash-Speicher an den USB Memory-Anschluss an.
2. Drücken Sie den [G]-Taster.
Die Anzeige des [G]-Tasters leuchtet und der Function-Modus ist ausgewählt.
3. Wählen Sie mit den [-] [+] -Tastern entweder das „Registration Export“-Display oder das „Piano Setup Export“-Display aus und drücken Sie den [↵]-Taster, um die Eingabe zu bestätigen.
Das Registration- oder Piano Setup Export-Display erscheint.

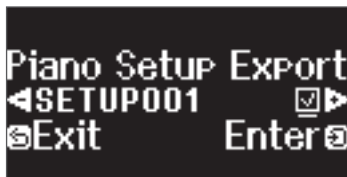

4. Verändern Sie den Namen der Registration- bzw. Piano Setup-Datei.

Auswahl der Position in der Zeile	Drücken Sie die [-] [+] -Taster.
Zeichen verändern	Drücken Sie den [↵]-Taster (bestätigen) → Drücken Sie die [-] [+] -Taster (Zeichen ändern) → Drücken Sie den [↵]-Taster (zurück)
Zeichen einfügen	Drücken Sie den [▶/■]-Taster.
Zeichen löschen	Drücken Sie den [●]-Taster.

5. Wählen Sie [-] [+] -Tastern das Feld ✓ auf der rechten Seite aus und drücken Sie den [↵]-Taster, um die Funktion zu aktivieren.
Die Einstellungen werden gespeichert.

WICHTIG

Schalten Sie das Instrument nicht aus und ziehen Sie nicht den USB Flash-Speicher bzw. das Netzkabel ab, solange im Display noch die Anzeige „Executing...“ zu sehen ist.

6. Drücken Sie den [G]-Taster, um den Function-Modus zu verlassen.
Die Anzeige des [G]-Tasters erlischt.

* Schalten Sie das Instrument nicht aus und ziehen Sie nicht den USB Flash-Speicher bzw. das Netzkabel ab, solange die Anzeige des GP-6 besagt, dass der Vorgang noch nicht vollständig abgeschlossen ist.

Laden der Favorite- und Piano Setup-Einstellungen (Registration Import/Piano Setup Import)

1. Schließen Sie den USB Flash-Speicher an den USB Memory-Anschluss an.
2. Drücken Sie den [G]-Taster.
Die Anzeige des [G]-Tasters leuchtet und der Function-Modus ist ausgewählt.
3. Wählen Sie mit den [-] [+] -Tastern entweder das „Registration Import“-Display oder das „Piano Setup Import“-Display aus und drücken Sie den [↵]-Taster, um die Eingabe zu bestätigen.
Das Registration- oder Piano Setup Import-Display erscheint.



4. Wählen Sie mit den [-] [+] -Tastern entweder Registration Import oder Piano Setup Import aus.
5. Drücken Sie den [↵]-Taster, um die Auswahl zu bestätigen.
Eine Bestätigungs-Abfrage erscheint.

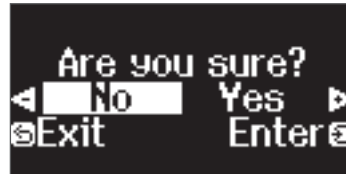

Wenn Sie den Vorgang abbrechen möchten, drücken Sie den [↵]-Taster.

6. Wählen Sie mit den [-] [+] -Tastern „Yes“ aus und drücken Sie den [↵]-Taster, um den Vorgang auszuführen.
Damit sind die Einstellungen geladen.

WICHTIG

Schalten Sie das Instrument nicht aus und ziehen Sie nicht den USB Flash-Speicher bzw. das Netzkabel ab, solange im Display noch die Anzeige „Executing...“ zu sehen ist.

7. Drücken Sie den [G]-Taster, um den Function-Modus zu verlassen.
Die Anzeige des [G]-Tasters erlischt.
* Schalten Sie das Instrument nicht aus und ziehen Sie nicht den USB Flash-Speicher bzw. das Netzkabel ab, solange die Anzeige des GP-6 besagt, dass der Vorgang noch nicht vollständig abgeschlossen ist.
* Wenn Sie Favorite-Einstellungen (Registrations) laden, die Informationen über die Registrierung enthält, die zuerst aufgerufen werden soll, werden diese nach Ausschalten und wieder Einschalten des Instruments aktiviert.

English

日本語

Deutsch

Français

Italiano

Español

Português

Nederlands

简体中文

Formatieren des Speichers (Format Media)

Sie können alle Daten des internen Speichers bzw. eines USB Flash-Speichers löschen.

WICHTIG

- Durch diesen Vorgang werden alle Daten des gewählten Speicherbereichs unwiderruflich gelöscht.
- Wenn Sie andere Einstellungen auf die Werksvoreinstellungen zurück setzen möchten, führen Sie den Factory Reset-Vorgang aus (S. 24).

- 1. Wenn Sie einen USB Flash-Speicher formatieren möchten, schließen Sie diesen an den USB Memory-Anschluss an.**
- 2. Drücken Sie den [G]-Taster.**
Die Anzeige des [G]-Tasters leuchtet und der Function-Modus ist ausgewählt.
- 3. Wählen Sie mit den [-] [+] -Tastern das „Format Media“-Display aus und drücken Sie den [↵]-Taster, um die Eingabe zu bestätigen.**

Das Format Media-Display erscheint.



Wenn Sie den Vorgang abbrechen möchten, drücken Sie den [↵]-Taster.

- 4. Wählen Sie mit den [-] [+] -Tastern den gewünschten Speicherbereich (Internal Memory oder USB Memory) aus.**
- 5. Drücken Sie den [↵]-Taster, um die Auswahl zu bestätigen.**
Eine Bestätigungs-Abfrage erscheint.

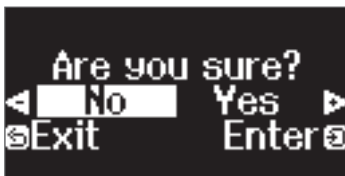

Wenn Sie den Vorgang abbrechen möchten, drücken Sie den [↵]-Taster.

- 6. Wählen Sie mit den [-] [+] -Tastern „Yes“ aus und drücken Sie den [↵]-Taster, um den Vorgang auszuführen.**
Damit wird der ausgewählte Speicherbereich formatiert.

WICHTIG

Schalten Sie das Instrument nicht aus und ziehen Sie nicht den USB Flash-Speicher bzw. das Netzkabel ab, solange im Display noch die Anzeige „Executing...“ zu sehen ist.

- 7. Drücken Sie den [G]-Taster, um den Function-Modus zu verlassen.**
Die Anzeige des [G]-Tasters erlischt.
* Schalten Sie das Instrument nicht aus und ziehen Sie nicht den USB Flash-Speicher bzw. das Netzkabel ab, solange die Anzeige des GP-6 besagt, dass der Vorgang noch nicht vollständig abgeschlossen ist.

Abrufen der Werksvoreinstellungen (Factory Reset)

Mit diesem Vorgang werden alle Registrierungs-Einstellungen und intern gesicherte Parameter-Einstellungen auf deren Werksvoreinstellungen zurück gesetzt. Dieses wird als „Factory Reset“ bezeichnet.

WICHTIG

Weitere Informationen zu den Einstellungen, die gesichert werden können, finden Sie unter „Einstellungen, die auch Ausschalten erhalten bleiben“ (S. 3).

HINWEIS

Mit dieser Funktion werden keine Dateien aus dem internen Speicher oder von einem USB Flash-Speicher gelöscht. Wenn Sie Dateien aus dem internen Speicher bzw. von einem USB Flash-Speicher löschen möchten, lesen Sie den Abschnitt „Formatieren des Speichers (Format Media)“ (S. 24).

- 1. Drücken Sie den [G]-Taster.**
Die Anzeige des [G]-Tasters leuchtet und der Function-Modus ist ausgewählt.
- 2. Wählen Sie mit den [-] [+] -Tastern das „Factory Reset“-Display aus und drücken Sie den [↵]-Taster, um die Eingabe.**
Eine Bestätigungs-Abfrage erscheint.

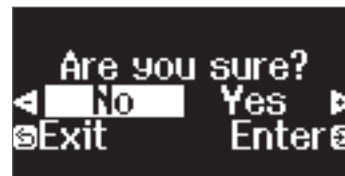

Wenn Sie den Vorgang abbrechen möchten, drücken Sie den [↵]-Taster.

- 3. Wählen Sie mit den [-] [+] -Tastern „Yes“ aus und drücken Sie den [↵]-Taster, um den Vorgang auszuführen.**
Damit wird der Factory Reset-Vorgang ausgeführt.

WICHTIG

Schalten Sie das Instrument nicht aus und ziehen Sie nicht den USB Flash-Speicher bzw. das Netzkabel ab, solange im Display noch die Anzeige „Executing...“ zu sehen ist.

- 4. Wenn im Display die Anzeige „Power off, then on“ erscheint, schalten Sie das Instrument aus und nach kurzer Zeit wieder ein.**
* Schalten Sie das Instrument nicht aus und ziehen Sie nicht den USB Flash-Speicher bzw. das Netzkabel ab, solange die Anzeige des GP-6 besagt, dass der Vorgang noch nicht vollständig abgeschlossen ist.

🎵 Vornehmen verschiedener Einstellungen

Function-Modus

Verschiedene Einstellungen (Function Mode)

1. Drücken Sie den [🔧]-Taster.
Die Anzeige des [🔧]-Tasters leuchtet und der Function-Modus ist ausgewählt.
2. Drücken Sie die [-] [+] -Taster, um das Display mit dem gewünschten Parameter auszuwählen.
3. Drücken Sie den [↵]-Regler, um die Eingabe zu bestätigen.
* Abhängig von der ausgewählten Parametergruppe ist es möglich, dass weitere Displays mit zusätzlichen Parametern verfügbar sind.
4. Stellen Sie den Wert mit den [-] [+] -Tastern ein.
5. Drücken Sie den [🔧]-Taster, um den Function-Modus zu verlassen.
Die Anzeige des [🔧]-Tasters erlischt.

Anzeige	Wert	Beschreibung
Bluetooth-Einstellungen		
Bluetooth	Bluetooth On/Off	<p>Ein- und Ausschalten der Bluetooth-Funktion (Bluetooth On/Off)</p> <p>Wenn die Bluetooth-Funktion eingeschaltet ist, können Sie die Musik eines Mobilgeräts über die Lautsprecher des Instruments wiedergeben sowie das Instrument mit einer auf einem Mobilgerät installierten app verbinden (S. 20).</p> <p>On, Off (Voreinstellung: On)</p>
	Bluetooth Pairing	Führen Sie den Kopplungsvorgang durch, um das Instrument mit dem Mobilgerät zu verbinden. Siehe „Die Einstellungen für das Koppeln (Pairing)“ (S. 20).
	Bluetooth Volume	<p>Einstellen der Lautstärke des Bluetooth Audio-Signals (Bluetooth Volume)</p> <p>Dieser Parameter bestimmt die Ausgabe-Lautstärke des Sounds des Mobilgeräts über die Lautsprecher des Instruments (S. 21).</p> <p>0– 10 (Voreinstellung: 4)</p>
	Bluetooth ID	<p>Wenn sich in Ihrer Umgebung mehrere Instrumente des gleichen Modells befinden, können Sie für jedes der Instrumente eine individuelle Kennung (ID) vergeben und darüber diese Instrumente unterscheiden (S. 22).</p> <p>0– 99 (Voreinstellung: 0)</p>
Einstellungen für die Song-Wiedergabe		
Song Transpose		<p>Transponieren der Tonhöhe des Song Playback (Song Transpose)</p> <p>Sie können die Song-Wiedergabe in Halbtonschritten transponieren (S. 13).</p> <p>-12–0–+12 (Voreinstellung: 0)</p>
Song Volume SMF		<p>Lautstärke eines SMF-Songs (Song Volume SMF)</p> <p>Diese Einstellung bestimmt die Lautstärke des Song, der zu Ihrem Spiel auf der Tastatur abgespielt wird. Mit dieser Einstellung wird die Lautstärke der SMF Song-Wiedergabe eingestellt.</p> <p>0– 10 (Voreinstellung: 10)</p>
Song Volume Audio		<p>Lautstärke eines Audio-Songs (Song Volume Audio)</p> <p>Diese Einstellung bestimmt die Lautstärke des Song, der zu Ihrem Spiel auf der Tastatur abgespielt wird. Mit dieser Einstellung wird die Lautstärke der Audio Song-Wiedergabe eingestellt.</p> <p>0– 10 (Voreinstellung: 7)</p>
Input Volume		<p>Einstellen der Lautstärke eines externen Audiogeräts oder Bluetooth Audio-Geräts (Input Volume)</p> <p>Diese Einstellung bestimmt die Lautstärke des Song, der zu Ihrem Spiel auf der Tastatur abgespielt wird. Sie können die Lautstärke des an den Input-Buchsen angeschlossenen externen Audiogeräts einstellen.</p> <p>0– 10 (Voreinstellung: 7)</p>
USB Audio Input Vol.		<p>Einstellen der Lautstärke des vom Rechner kommenden Audiosignals (USB Audio Input Volume)</p> <p>Wenn am Instrument über den USB COMPUTER-Anschluss ein Rechner angeschlossen ist, der Audiodaten abspielt, müssen Sie die Lautstärke der Audiodatei am Rechner einstellen.</p> <p>0– 10 (Voreinstellung: 7)</p>

English

日本語

Deutsch

Français

Italiano

Español

Português

Nederlands

简体中文

Vornehmen verschiedener Einstellungen

Anzeige	Wert	Beschreibung
SMF Play Mode	<h3>Bestimmen des Tastaturklangs für die SMF Song-Wiedergabe (SMF Play Mode)</h3> <p>Diese Einstellung bestimmt, welcher Klang für das Tastaturspiel ausgewählt wird, wenn Sie einen SMF-Song abspielen. Die normale Einstellung ist „Auto Select“.</p> <p>Wenn Sie einen SMF-Song abspielen, können Sie die Einstellungen für den auf der Tastatur gespielten Klang dahingehend anpassen, ob Sie einen internen Song oder einen SMF-Song abspielen.</p> <p>HINWEIS Alternative für das Umschalten des SMF Play-Modus: Halten Sie den [▶/■]-Taster gedrückt und verwenden Sie die [-] [+] -Taster.</p> <p>* Wenn der SMF Playback-Modus auf „External“ gestellt ist, sind einige Effekte für den Klang nicht aktiv, so dass die Klangfarbe anders ist als wenn Sie den Sound auf der Tastatur spielen.</p>	
	Auto-Select (Voreinstellung)	Abhängig vom ausgewählten Song wird automatisch entweder „Internal“ oder „External“ ausgewählt.
	Internal	Wenn Sie einen Song abspielen, wird der im Song gespeicherte Klang für das Tastaturspiel ausgewählt. Diese Einstellung ist ideal für das Abspielen der internen Songs bzw. für das Abspielen von SMF-Songs, die mit diesem Instrument aufgenommen wurden.
	External	Wenn Sie einen Song abspielen, wird der am Instrument gewählte Klang für das Tastaturspiel ausgewählt. Diese Einstellung ist geeignet für das Abspielen von externen SMF-Songs.
Aufnahme-Einstellungen		
Recording Mode	<p>_ Sie können als Aufnahmeverfahren entweder „SMF“ oder „Audio“ auswählen.</p> <p>HINWEIS Alternative für das Umschalten des Aufnahmemodus: Halten Sie den [●]-Taster gedrückt und verwenden Sie die [-] [+] -Taster.</p>	
	SMF (Voreinstellung)	Die Spieldaten werden im Instrument („Internal Memory“) aufgezeichnet mithilfe der Klangerzeugung des Pianos abgespielt. Sie können die Spieldaten beider Hände auch nacheinander aufnehmen (dieses wird auch als „Overdub“ bezeichnet) (S. 27).
	Audio	Ihr Spiel wird als Audiodatei direkt auf einem am Instrument angeschlossenen USB Flash-Speicher aufgezeichnet. Sie können diese Audiodatei mit einem Audio Player bzw. Rechner abspielen bzw. an einem Rechner bearbeiten und veröffentlichen (Internet, CD usw.) (S. 17).
Delete Song	ermöglicht das Löschen eines Songs, der entweder im internen Speicher oder auf einem USB Flash-Speicher aufgenommen wurde (S. 15).	
Rename Song	ermöglicht das Umbenennen eines bereits gesicherten Songs (S. 15).	
Copy Song	Songs des internen Speichers können auf einen USB Flash-Speicher kopiert werden. Weiterhin können Songs eines USB Flash-Speichers in den internen Speicher kopiert werden (S. 16).	
Count-in Measure	Sie können bestimmen, wie viele Takte ein Vorzähler vor einer Aufnahme bzw. Song-Wiedergabe haben soll.	
	1 Measure, 2 Measures (Voreinstellung: 1 Measure)	
Pedal-Einstellungen		
Damper Pedal Part	<h3>Betriebsart des Damper-Pedals (Damper Pedal Part)</h3> <p>Wenn Sie das rechte Pedal drücken, während der Dual Play- oder Split Play-Modus ausgewählt ist, wirkt das Pedal auf beide Klänge (S. 10). Sie können bestimmen, auf welche Bereiche das Pedal wirken soll.</p>	
	Right & Left (Voreinstellung)	Das Damper-Pedal wirkt auf beide Bereiche.
	Right	Das Damper-Pedal wirkt nur auf den Tone 1 (im Dual-Modus) bzw. den Klang der rechten Seite (im Split-Modus).
	Left	Das Damper-Pedal wirkt nur auf den Tone 2 (im Dual-Modus) bzw. den Klang der linken Seite (im Split-Modus).
Center Pedal	<h3>Funktionsweise des mittleren Pedals (Center Pedal)</h3> <p>Nach Einschalten des Instruments arbeitet das mittlere Pedal als Sostenuo-Pedal (S. 8). Sie können die Funktion aber auch umstellen. Sie können die ausgewählte Funktion direkt per Fuß ausführen, während Sie spielen.</p>	
	Sostenuo (Voreinstellung)	Das Pedal arbeitet als Sostenuo Pedal.
	Play / Stop	Das Pedal besitzt die gleiche Funktion wie der [▶/■]-Taster.
	Layer	Drücken des Pedals aktiviert den Tone 2 für den Dual Play-Modus. * Diese Funktion steht nur im Dual Play-Modus zur Verfügung.
Left Pedal	<h3>Bestimmen der Funktionalität des linken Pedals (Left Pedal)</h3> <p>Nach Einschalten des Instruments arbeitet das linke Pedal als Soft Pedal (S. 8). Sie können die Funktion aber auch umstellen. Sie können die ausgewählte Funktion direkt per Fuß ausführen, während Sie spielen.</p>	
	Soft (Voreinstellung)	Das Pedal arbeitet als Soft Pedal.
	Play / Stop	Das Pedal besitzt die gleiche Funktion wie der [▶/■]-Taster.
	Layer	Drücken des Pedals aktiviert den Tone 2 für den Dual Play-Modus. * Diese Funktion steht nur im Dual Play-Modus zur Verfügung.

Anzeige	Wert	Beschreibung
<h3>Umschalten der Registrierungen über das Pedal (Reg. Pedal Shift)</h3> <p>Sie können über das Pedal die Registrierungen umschalten (S. 11). Damit können Sie durch Drücken des Pedals die jeweils nachfolgende Registrierung auswählen. * Die Pedal-Funktionen besitzen folgende Priorität: „Reg. Pedal Shift“ → „Center Pedal/Left Pedal“.</p>		
Reg. Pedal Shift	Off (Voreinstellung)	Die Registrierung wird nicht umgeschaltet, wenn Sie das Pedal drücken.
	Left Pedal	Das linke Pedal (Soft-Pedal) wird für die Umschaltung der Registrierungen verwendet. In diesem Fall steht die originale Funktionalität des linken Pedals nicht zur Verfügung.
	Center Pedal	Das mittlere Pedal (Sostenuto-Pedal) wird für die Umschaltung der Registrierungen verwendet. In diesem Fall steht die originale Funktionalität des mittleren Pedals nicht zur Verfügung.
<h4>MIDI-Einstellungen</h4>		
<h3>Verbindung mit einem Software-Synthesizer (Local Control)</h3> <p>Wenn Sie das Instrument über USB mit einem externen MIDI-Sequenzer verbinden, stellen Sie den Local-Parameter auf „Off“. Da die meisten Software-Synthesizer eine aktivierte MIDI Thru-Funktion besitzen, würden bei Spielen der Tastatur Noten doppelt gespielt werden. Um dieses zu verhindern, setzen Sie den Parameter „Local Control“ auf „Off“, damit die direkte Verbindung zwischen Tastatur und Klangerzeugung getrennt wird.</p>		
Local Control	On (Voreinstellung)	Die direkte Verbindung zwischen Tastatur und interner Klangerzeugung ist hergestellt.
	Off	Die direkte Verbindung zwischen Tastatur und interner Klangerzeugung ist unterbrochen. Das Spielen der Tastatur erzeugt keinen Sound.
<h3>Einstellungen für den MIDI-Sendekanal (MIDI Transmit Ch.)</h3> <p>Diese Einstellung bestimmt den MIDI-Kanal, über den das Instrument MIDI-Daten überträgt. Dieses Instrument kann auf allen MIDI-Kanälen (1–16) MIDI-Daten empfangen.</p>		
MIDI Transmit Ch.	Off, 1–16 (Voreinstellung: 1)	
<h4>Allgemeine Einstellungen</h4>		
<h3>Einstellen der Sprachführung im Display (Language)</h3> <p>Sie können die Sprachführung im Display auswählen.</p>		
Language	English, Japanese, Chinese (Voreinstellung: English)	
<h3>Einstellen der Helligkeit des Displays (Display Contrast)</h3> <p>Bestimmt die Helligkeit des Displays.</p>		
Display Contrast	1– 10 (Voreinstellung: 5)	
<h3>Bestimmen der Zeit, nach der die Beleuchtung des Displays reduziert wird (Screen Saver)</h3> <p>Wenn das Instrument über eine bestimmte Zeitstrecke nicht bedient wird, werden die LED-Anzeigen und die Display-Beleuchtung in ihrer Helligkeit reduziert. Sie können eine der folgenden Einstellungen wählen.</p>		
Screen Saver	Off, 30 sec., 1 min., 5 min., 10 min. (Voreinstellung: off)	
<h3>Einstellen der Klick-Lautstärke bei Drücken eines Tasters (Touch Click Volume)</h3> <p>Sie können bestimmen, wie laut das Klick-Geräusch ist, wenn Sie einen Taster drücken.</p>		
Touch Click Volume	Off, 1–10 (Voreinstellung: 5)	
<h3>Bestimmen der maximalen Lautstärke (Volume Limit)</h3> <p>Sie können einen maximalen Lautstärkewert festlegen. Damit wird verhindert, dass die Lautstärke versehentlich zu hoch eingestellt wird.</p>		
Volume Limit	20, 40, 20, 40, 100 (Maximum (Voreinstellung: 100))	
<h3>Ausschalten des Instruments über den Tastaturdeckel (Power Off by the Lid)</h3> <p>Sie können bestimmen, ob das Instrument ausgeschaltet wird, wenn Sie den Tastaturdeckel schließen, oder nicht.</p>		
Auto-Power Off, wenn der Tastaturdeckel geschlossen wird	Effective (Voreinstellung)	Das Instrument wird ausgeschaltet, wenn der Tastaturdeckel geschlossen wird.
	Ineffective	Das Instrument wird nicht ausgeschaltet, wenn der Tastaturdeckel geschlossen wird. Um das Instrument auszuschalten, drücken Sie den [⏻]-Taster. * Wenn die Auto Off-Funktion aktiviert ist, wird das Instrument nach einer bestimmten Zeit von Inaktivität automatisch ausgeschaltet.

- English
- 日本語
- Deutsch
- Français
- Italiano
- Español
- Português
- Nederlands
- 简体中文

Vornehmen verschiedener Einstellungen

Anzeige	Wert	Beschreibung
Speaker Auto Mute	Ausgabe des Sounds sowohl über den Kopfhörer als auch die internen Lautsprecher (Speaker Auto Mute)	
	In der Werksvoreinstellung wird über die eingebauten Lautsprecher kein Sound mehr ausgegeben, wenn ein Kopfhörer an die Phones-Buchse angeschlossen wird. Sie können das Instrument so einstellen, dass auch nach Anschließen eines Kopfhörers der Klang zusätzlich über die Lautsprecher ausgegeben wird. * Durch diese Umstellung wird der Klangcharakter des über den Kopfhörer ausgegebenen Sounds verändert.	
	Off	Der Klang wird sowohl über den Kopfhörer als auch die eingebauten Lautsprecher ausgegeben.
	On (Voreinstellung)	Der Klang wird nur über den Kopfhörer ausgegeben.
Auto Off	Die Automatische Abschaltfunktion (Auto Off)	
	Das Instrument wird nach einiger Zeit automatisch ausgeschaltet, wenn es innerhalb dieses Zeitraums nicht gespielt bzw. nicht bedient wurde. (Dieses ist die Werksvoreinstellung.) Wenn Sie nicht möchten, dass das Instrument automatisch ausgeschaltet wird, stellen Sie den Parameter „Auto Off“ auf „Off“. Off, 10 min., 30 min., 240 min. (Voreinstellung: 30 min.)	
Registration Export	Sie können auf einem USB Flash-Speicher Ihre Favorite- oder Piano Setup-Einstellungen sichern bzw. diese von einem USB Flash-Speicher in das Instrument laden (S. 23). * Diese Daten können immer nur zwischen identischen Piano-Modellen ausgetauscht werden.	
Registration Import		
Piano Setup Export		
Piano Setup Import		
Format Media	Mit dieser Funktion werden alle Einstellungen im internen Speicher bzw. auf einem am Instrument angeschlossenen USB Flash-Speicher gelöscht (S. 24).	
Factory Reset	Mit diesem Vorgang werden alle Registrierungs-Einstellungen und intern gesicherte Parameter-Einstellungen auf deren Werksvoreinstellungen zurück gesetzt (S. 24).	
Version	zeigt die Versionsnummer des Systemprogramms an. Durch ein neues vom Hersteller erstelltes System-Programm kann das interne Betriebssystem aktualisiert werden. Weitere Informationen finden Sie auf der nachfolgend aufgeführten Internetseite. http://www.roland.com/support/ Modellname eingeben → siehe „Updater and Driver“	

Keyboard Mode

Verschiedene Einstellungen im Keyboard Mode

1. Drücken Sie den -Taster.
Die Anzeige des -Tasters leuchtet und der Keyboard Mode ist ausgewählt.
2. Drücken Sie die [-] [+] -Taster, um das Display mit dem gewünschten Parameter auszuwählen.
3. Drücken Sie den -Regler, um die Eingabe zu bestätigen.
4. Stellen Sie den Wert mit den [-] [+] -Tastern ein.
5. Drücken Sie den -Taster, um den Keyboard-Modus zu verlassen.
Die Anzeige des -Tasters erlischt.

Anzeige	Wert	Beschreibung		
Tastatur-Einstellungen				
Keyboard Mode	Whole	Dieses entspricht dem normalen Verhalten der Tastatur eines Pianos.		
	Split	Spielen von zwei Tones nebeneinander (Split Play) Sie können zwei Klänge nebeneinander legen und gleichzeitig spielen. Dieses wird als „Split Play“-Modus bezeichnet (S. 9).		
		Point	bestimmt die Position (die Note), an der die Tastatur geteilt wird. * Die ausgewählte Note gehört zum linken (unteren) Bereich.	
		Balance	bestimmt die Lautstärke-Balance für die Klänge der rechten und linken Hand.	
		Left Shift	bestimmt die Oktavlage des Klangs der linken Seite.	
		Right Shift	bestimmt die Oktavlage des Klangs der rechten Seite.	
	Dual	Spielen von zwei Klängen übereinander (Dual Play) Sie können zwei Klänge übereinander schichten und gleichzeitig spielen. Dieses wird als „Dual Play“-Modus bezeichnet (S. 10).		
		Balance	Einstellen der Lautstärke-Balance zweier Klänge	
		Tone1 Shift	versetzt die Tonhöhe des Tone 1 in Oktavschritten nach oben bzw. unten.	
		Tone2 Shift	versetzt die Tonhöhe des Tone 2 in Oktavschritten nach oben bzw. unten.	
	Twin Piano	Aufteilen der Tastatur für das vierhändige Spiel (Twin Piano) Sie können die Tastatur in zwei unabhängige Bereiche aufteilen und in beiden Bereichen mit der gleichen Tonhöhe spielen. Bei dieser Einstellung können zwei Personen an einem Instrument spielen und entweder gemeinsam oder getrennt voneinander üben. Der Twin Piano Mode bestimmt, wie die Klänge in den Lautsprechern bzw. Kopfhörern aufgeteilt werden. * Wenn Sie einen Klang auf der Gruppe „Grand“ ausgewählt haben, erklingt dieser anders als gewohnt.		
		Twin Piano Mode	Pair (Voreinstellung)	Die im rechten Bereich gespielten Noten erklingen lauter aus dem rechten Lautsprecher, die im linken Bereich gespielten Noten erklingen lauter aus dem linken Lautsprecher.
			Individual	Die im rechten Bereich gespielten Noten erklingen nur aus dem rechten Lautsprecher, die im linken Bereich gespielten Noten erklingen nur aus dem linken Lautsprecher. Über die angeschlossenen Kopfhörer ist nur jeweils das eigene Spiel hörbar.
	Kbd Transpose	Sie können das Spiel auf der Tastatur in Halbtonschritten transponieren. Dieses ist sinnvoll, wenn Sie einen Sänger begleiten oder mit einem Musiker, der ein akustisches Instrument besitzt, zusammen spielen und die Tonart gewechselt werden soll.		
		-6-0-+5 (Voreinstellung: 0)		
Key Touch	Sie können das Verhältnis von "auf der Tastatur erzeugte Spieldynamik" und "Auswirkung auf die Klangerzeugung" verändern. Die Voreinstellung „50“ kommt der Tastaturdynamik eines akustischen Pianos am nächsten. Bei hohen Werten fühlt sich das Spiel schwerer an. Bei „Fix“ wird der Klang immer mit maximaler Lautstärke gespielt, unabhängig von der erzeugten Spieldynamik.			
	Fix, 1-100 (Voreinstellung: 50)			
Hammer Response	bestimmt die Verzögerungszeit, mit der der virtuelle Hammer die Saite trifft. Höhere Werte bewirken einen stärkeren Verzögerungseffekt.			
	Off, 1-10 (Voreinstellung: 1)			

English

日本語

Deutsch

Français

Italiano

Español



Português

Nederlands

简体中文

🎵 Mögliche Fehlerursachen

Problem	Prüfung	Grund/Aktion	Seite
Probleme mit dem Pianoklang			
Es ist kein Sound hörbar.	Ist die Lautstärke herunter geregelt?	Erhöhen Sie die Lautstärke.	S. 8
	Befindet sich in der Phones-Buchse ein Stecker bzw. ist dort ein Kopfhörer angeschlossen?	Falls ja, wird über die Lautsprecher kein Sound ausgegeben.	–
	Sind das Lautsprechersystem bzw. die Kopfhörer korrekt angeschlossen?		S. 5
	Ist der Parameter „Local Control“ auf „Off“ gestellt?	Stellen Sie im Function-Modus den Parameter „Local Control“ auf „On“.	S. 27
Die Tonhöhe des Klangs bzw. Songs ist falsch.	Ist die Transponierung eingeschaltet?	Schalten Sie die Transponierung aus („Kbd Transpose“ und „Song Transpose“ im Function-Modus).	S. 10, S. 25
	Ist die Einstellung für das Master Tuning korrekt?	In der Werksvoreinstellung ist der Wert „442,0 Hz“ voreingestellt. Überprüfen Sie die „Master Tuning“-Einstellung bei den Piano Designer-Funktionen.	S. 18
	Ist die Einstellung für die Temperierung korrekt?	In der Werksvoreinstellung ist der Wert „Equal“ voreingestellt. Überprüfen Sie die „Temperament“-Einstellung bei den Piano Designer-Funktionen.	S. 18
	Ist die Einstellung für das Single Note Tuning korrekt?	Überprüfen Sie die „Single Note Settings“-Einstellungen bei den Piano Designer-Funktionen.	S. 19
Bei Spielen auf der Tastatur werden gleichzeitig zwei Klänge gespielt.	Ist der Dual Play-Modus eingeschaltet?	Wählen Sie im Function-Modus „Keyboard Mode“ aus und stellen Sie von „Dual“ um auf „Whole“.	S. 29
	Ist das Instrument mit einem externen Sequenzer verbunden?	Wenn die Klangerzeugung des Instruments nicht vom Sequenzer gespielt werden soll, stellen Sie in der Sequenzer-Software den Parameter „Soft Thru“ auf „Off“.	–
		Wenn im Function-Modus der Parameter „Local Control“ auf „On“ gestellt ist, wählen Sie die Einstellung „Off“.	S. 27
Auch nach Ausschalten des Ambience-Effekts ist noch ein Hall-Effekt hörbar.	Dieser Effekt ist und Ambience akustischen Pianos zu hören und ist daher keine Fehlfunktion des Instruments. Dieses sind die Resonanzen des Pianoklangs.	Sie können die Resonanz auch durch Verringern des Werts des Piano Designer-Parameters „Cabinet Resonance“ reduzieren.	S. 19
Der Sound erklingt im oberen Tastaturbereich anders als die Noten darunter.	Dieser Effekt ist auch bei akustischen Pianos zu hören und ist daher keine Fehlfunktion des Instruments. Der Sound erklingt anders, wenn auf eine Note mit einer anderen Anzahl von Saiten bzw. von gewickelten auf nicht gewickelte Saiten gewechselt wird.		–
Wenn eine Note gespielt wird, erklingt zusätzlich der Sound einer anderen Note.	Die Ursache ist die Simulation der Saiten-Resonanz. Dieses ist ein spezieller Klangeffekt, den Sie auch bei akustischen Pianos finden und ist keine Fehlfunktion.	Verringern Sie im Piano Designer-Bereich den Wert für „Full Scale String Res.“ oder schalten Sie diese aus.	S. 19
Ein hochfrequentiges Geräusch ist zu hören.	<p>Wenn diese nur über die Lautsprecher zu hören ist: Das Instrument hat eventuell eine Fehlfunktion. Benachrichtigen Sie Ihren Roland-Vertragspartner oder den Roland Support.</p> <p>Wenn dieses auch im Kopfhörer zu hören ist: Um das hochfrequente Geräusch zu minimieren, stellen Sie die folgenden Parameter ein.</p> <ul style="list-style-type: none"> • Ambience Depth (S. 9) • Piano Designer „Full Scale String Res.“ (S. 19) 		–
Tiefe Noten erklingen verzerrt.	Ist die Lautstärke auf maximalen Wert eingestellt?	Falls ja, kann der Sound des Instruments verzerren, abhängig davon, wie der Klang gespielt wird. Regeln Sie in diesem Fall die Lautstärke herunter.	S. 8
	<p>Wenn dieses auch im Kopfhörer zu hören ist: Das Instrument hat eventuell eine Fehlfunktion. Benachrichtigen Sie Ihren Roland-Vertragspartner oder den Roland Support.</p> <p>Wenn diese nur über die Lautsprecher zu hören ist: Gegenstände in der Nähe des Instruments vibrieren aufgrund der zu hohen Lautstärke der Lautsprecher. Versuchen Sie in diesem Fall:</p> <ul style="list-style-type: none"> • die Lautstärke zu reduzieren • das Instrument 10–15 cm entfernt von einer Schall-reflektierenden Fläche (z.B. eine Wand) aufzustellen • das Instrument weiter entfernt von den vibrierenden Gegenständen aufzustellen. 		–
Wenn der Klang gespielt wird, ist bei Ändern der Parameter „Master Tuning“ oder „Temperament“ ein Nebengeräusch zu hören.	Diese Eigenschaft ist Bestandteil des technischen Aufbaus der Klangerzeugung für die Grand Piano Tones. Dieses ist keine Fehlfunktion.		–
Der Sound erklingt abhängig von den Tone-Einstellungen unterschiedlich.	Bei einigen Klang-Kombinationen ist es möglich, dass bei eingeschaltetem Dual Play- oder Split Play-Modus die gewählten Klänge anders erklingen als bei ausgeschaltetem Dual Play- oder Split Play-Modus. Bei einigen Klang-Kombinationen ist es möglich, dass der Effekt nicht auf den Klang der linken Hand bzw. auf Tone 2 wirkt, dieses ist aber keine Fehlfunktion.		–

Problem	Prüfung	Grund/Aktion	Seite
Probleme mit den Pedalen			
Bei Treten der Pedale ist ein ungewöhnliches Geräusch zu hören.	Überprüfen Sie, ob die Bodenschraube festen Kontakt zum Boden hat.	Diese kann sich durch das Treten der Pedale bewegt haben. Drehen Sie die Schraube weiter heraus, so dass sie wieder festen Kontakt zu Boden hat. Wenn das Instrument auf einem Teppich steht, drehen Sie die Schraube so weit heraus, so dass diese Kontakt zum Boden darunter hat.	
Das Pedal funktioniert nicht wie erwartet, oder der Pedaleffekt wird nicht gestoppt.	Ist das Pedal korrekt angeschlossen?	Überprüfen Sie das Pedalkabel und dessen Anschluss an der Rückseite des Instruments.	S. 5
	Wurde das Pedalkabel abgezogen bzw. angeschlossen, während das Instrument eingeschaltet war?	Wenn Sie das Pedalkabel bei eingeschaltetem Instrument abgezogen haben, ist es möglich, dass der Pedaleffekt weiterhin aktiv ist. Schließen Sie das Pedalkabel nur dann an bzw. ziehen Sie dieses nur dann ab, wenn das Instrument ausgeschaltet ist.	-
	Haben Sie die Pedal-Einstellungen verändert?	Wenn der „Right Pedal Part“ auf „Right“ gestellt ist, wirkt das Pedal nur auf den Klang der rechten Seite, bei „Left“ nur auf den Klang der linken Seite.	S. 26
	Ist die Twin Piano-Funktion eingeschaltet?	Falls ja, wirkt das rechte Pedal nur für die rechte Seite und das linke Pedal nur für die linke Seite.	S. 29
	Wurde die Funktionalität des Pedals verändert?	Wenn die Funktionalität des Sostenuto-Pedals (Mitte) bzw. des Soft-Pedals (links) verändert wurde, steht die originale Funktion des jeweiligen Pedals nicht mehr zur Verfügung. Überprüfen Sie die Einstellungen der Parameter „Center Pedal“ und „Left Pedal“.	S. 26
	Wenden Sie die Pedale korrekt an?	Überprüfen Sie dieses.	S. 8
Probleme mit dem Song-Playback			
Der Sound eines bestimmten Instruments im Song erklingt nicht.	Wenn Sie den  -Taster drücken, sind alle drei Anzeigen der Parts (Right, Left, Accomp) im Display erloschen?	Parts, die nicht im Display angezeigt werden, erklingen nicht. Wählen Sie den gewünschten Part im Display an und stellen Sie die Anzeige auf „leuchten“.	S. 13
Die Song-Lautstärke ist zu gering bzw. es ist kein Song-Signal hörbar.	Ist die Song-Lautstärke zu niedrig eingestellt?	Erhöhen Sie abhängig vom Datenformat des Songs einen der Werte „Song Volume SMF“ oder „Song Volume Audio“.	S. 25
Das Verändern des Parameters „Song Volume“ erzeugt keine Änderung der Lautstärke.	Ist der SMF Play Mode auf „Internal“ gestellt?	Wählen Sie die Einstellung „External“.	S. 26
Der ausgewählte Sound wird bei Abspielen eines Songs gewechselt.	Ist der SMF Play Mode auf „Internal“ gestellt?	Wählen Sie die Einstellung „External“.	S. 26
Ein auf einem USB Flash-Speicher gesicherter Song kann nicht abgespielt werden.	Besitzt die Datei eines der Formate „WAV“, „mp3“ oder „MID“?	Das Instrument kann drei Typen von Songdateien abspielen: WAVE, MP3 (Audio) und MIDI.	S. 13
Auf einem USB Flash-Speicher gesicherte Songtitel erscheinen nicht im Display.	Ist die Dateinamenerweiterung „MID“? Sind in der Songnamen-Information keine Zeichen oder nur Leerzeichen eingegeben zu sehen?	Nur Songs mit der Dateinamen-Erweiterung „MID“ werden im Display angezeigt. Wenn der Songtitel keine Zeichen besitzt oder nur aus Leerzeichen besteht, wird dieser im Piano-Display nicht angezeigt.	S. 13
Probleme bei der Aufnahme			
Es kann keine Aufnahme durchgeführt werden.	Wenn Sie den  -Taster drücken, blinkt die Anzeige des Aufnahme-Parts im Display?	Wählen Sie im Display den gewünschten Part aus, so dass die Anzeige blinkt.	S. 16
Es können keine Audiodaten aufgenommen werden.	Ist ein USB Flash-Speicher am USB Memory-Anschluss angeschlossen?	Es kann nur dann eine Audio-Aufnahme durchgeführt werden, wenn am Instrument ein USB Flash-Speicher angeschlossen ist.	S. 17
Die Lautstärke ist bei der Aufnahme und Wiedergabe unterschiedlich.	Ist die Song-Lautstärke zu niedrig eingestellt?	Erhöhen Sie abhängig vom Datenformat des Songs einen der Werte „Song Volume SMF“ oder „Song Volume Audio“.	S. 25
Der Sound erklingt bei der Aufnahme anders als vorher.	Verwenden Sie für die Aufnahme einen Klang, der mit dem Piano Designer erstellt bzw. verändert wurde?	Die Piano Designer-Einstellungen sind eventuell nicht hörbar, wenn Sie einen Song abspielen.	-
	Spielen Sie eine Audiodatei vom USB Flash-Speicher ab?	Wenn Sie den gleichen Klangcharakter wie bei der Aufnahme erhalten möchten, müssen Sie den Song als SMF-Song aufnehmen.	-
Andere Probleme			
Auch bei stumm geschaltetem Klang der Lautsprecher (wenn ein Kopfhörer angeschlossen ist) ist bei Spielen der Tastatur noch ein Klopfgeräusch hörbar.	Die Tastatur dieses Instruments ist in der Lage, die mechanischen Spielgeräusche eines akustischen Pianos zu simulieren. Auch bei einem akustischen Piano entsteht bei Anschlagen einer Taste ein Anschlagsgeräusch. Dieses ist normal und keine Fehlfunktion.		-
Das Instrument wird automatisch ausgeschaltet	Ist die Automatische Abschaltungsfunktion aktiviert?	Wenn Sie die automatische Abschaltung deaktivieren möchten, setzen Sie den Parameter „Auto Off“ auf „Off“.	S. 28
Das Gerät lässt sich nicht einschalten.	Ist das Netzkabel korrekt angeschlossen?		S. 5
Die Bedientaster sind ohne Funktion.	Ist die „Panel Lock“-Funktion aktiviert?	De-aktivieren Sie die „Panel Lock“-Funktion.	S. 3
	Ist die Bedienoberfläche feucht?	Wischen Sie die Feuchtigkeit mit einem weichen Tuch vorsichtig ab.	S. 7
	Haben Sie die Bedienelemente bei Einschalten des Instruments berührt bzw. betätigt?	Schalten Sie das Instrument aus und nach kurzer Zeit wieder ein.	S. 7
Die Lautstärke des an der Input-Buchse angeschlossenen Instruments ist zu leise.	Ist die Lautstärke des externen Geräts zu niedrig eingestellt?		-
	Ist die Eingangs-Lautstärke zu niedrig?		S. 25

English

日本語

Deutsch

Français

Italiano

Español

Português

Nederlands

简体中文

Fehlermeldungen

Anzeige	Bedeutung
Error 2	Während des Speichervorgangs ist ein Fehler aufgetreten. Der USB Flash-Speicher ist eventuell beschädigt. Schließen Sie einen anderen USB Flash-Speicher an und wiederholen Sie den Vorgang. Alternative: Formatieren Sie den aktuell verwendeten USB Flash-Speicher („Formatieren des Speichers (Format Media)“ (S. 24)).
	Der interne Speicher ist eventuell beschädigt. Formatieren Sie den internen Speicher („Formatieren des Speichers (Format Media)“ (S. 24)).
Error 10	Es ist kein USB Flash-Speicher eingesteckt. Schließen Sie einen USB Flash-Speicher an und wiederholen Sie den Vorgang.
	Der interne Speicher ist eventuell beschädigt. Formatieren Sie den internen Speicher („Formatieren des Speichers (Format Media)“ (S. 24)).
Error 11	Im Ziel-Speicherbereich ist nicht mehr genügend freier Speicher vorhanden. Verwenden Sie einen anderen USB Flash-Speicher oder löschen Sie die nicht mehr benötigten Daten und wiederholen Sie dann den Vorgang („Löschen eines gesicherten Songs“ (S. 15)).
Error 14	Während des Lesens der Daten ist ein Fehler aufgetreten. Der USB Flash-Speicher ist eventuell beschädigt. Schließen Sie einen anderen USB Flash-Speicher an und wiederholen Sie den Vorgang. Alternative: Formatieren Sie den aktuell verwendeten USB Flash-Speicher („Formatieren des Speichers (Format Media)“ (S. 24)).
	Der interne Speicher ist eventuell beschädigt. Formatieren Sie den internen Speicher („Formatieren des Speichers (Format Media)“ (S. 24)).
Error 15	Die Datei kann nicht gelesen werden. Das Dateiformat ist nicht kompatibel zum Instrument.
Error 18	Das Format der Audiodatei wird nicht unterstützt. Verwenden Sie Audiodaten der Formate WAV (44,1 kHz, 16-bit linear) oder MP3.
Error 30	Der interne Speicher des Instruments ist voll.
Error 40	Das Instrument hat zu viele MIDI-Daten gleichzeitig empfangen, die nicht korrekt verarbeitet werden konnten. Reduzieren Sie die Menge der gleichzeitig an das Instrument übertragenen MIDI-Daten.
Error 43	Ein MIDI-Sendefehler ist aufgetreten. Überprüfen Sie das angeschlossene, externe MIDI-Gerät.
Error 51	Ein Systemfehler ist aufgetreten. Wiederholen Sie den Vorgang. Wenn diese Meldung dauerhaft erscheint, benachrichtigen Sie Ihren Roland-Vertragspartner.
Error 65	Der Anschluss für den USB Flash-Speicher wurde überlastet. Stellen Sie sicher, dass der USB Flash-Speicher korrekt funktioniert, schalten Sie das Instrument aus und nach kurzer Zeit wieder ein.



Roland Service Centers and Distributors

When you need repair service, access this URL and find your nearest Roland Service Center or authorized Roland distributor in your country.

<https://roland.cm/service>



List der Tones

Grand

Nr.	Tone-Name
1	Concert Piano
2	Stage Piano
3	Mellow Piano
4	Bright Piano

HINWEIS

Der Parameter „Ambience Type“ und die Piano Designer-Parameter können nur für die Klänge der Gruppe „Grand“ eingestellt werden.

Upright/Classical

Nr.	Tone-Name
Upright	
1	Upright Piano
2	Mellow Upright
3	Bright Upright
4	Rock Piano
5	Ragtime Piano
Classical	
6	Fortepiano
7	Mellow Forte
8	Bright Forte
9	Harpsichord
10	Harpsi 8'+4'

E.Piano/Organ

Nr.	Tone-Name
E.Piano	
1	1976SuitCase
2	Tremolo EP
3	Pop EP
4	Vintage EP
5	Stage Phaser
6	60's EP
7	FM E.Piano
8	EP Belle
9	70's EP
10	E.Grand
11	Magical Piano
12	Clav.
Organ	
13	Pipe Organ
14	Nason Flt 8'
15	ChurchOrgan1
16	ChurchOrgan2
17	Combo Jz.Org
18	Ballad Organ
19	Gospel Spin
20	Full Stops
21	Mellow Bars
22	Light Organ
23	Lower Organ
24	60's Organ

Andere

Nr.	Tone-Name
Strings	
1	SymphonicStr1
2	Epic Strings
3	Rich Strings
4	Velo Strings
5	SymphonicStr2
6	Violin
7	Cello
8	Orchestra Str
9	Orchestra
10	OrchestraBrs
11	Soft Pad
12	Chamber Winds
13	Flute
14	Harp
15	Pizzicato Str
16	A.Bass+Cymb1
Voice	
17	Jazz Scat
Do Re Mi	
18	Do Re Mi 2 [♯]
19	Do Re Mi 2 [♭]
20	Do Re Mi 1 [♯]
21	Do Re Mi 1 [♭]
Drums	
22	STANDARD Set
23	ROOM Set
24	POWER Set

Nr.	Tone-Name
25	ELEC.Set
26	ANALOG Set
27	JAZZ Set
28	BRUSH Set
29	ORCH.Set
30	SFX Set
GM2	
31	Piano 1
32	Piano 1w
33	Piano 1d
34	Piano 2
35	Piano 2w
36	Piano 3
37	Piano 3w
38	Honky-tonk
39	Honky-tonk w
40	E.Piano 1
41	Detuned EP 1
42	Vintage EP
43	60's E.Piano
44	E.Piano 2
45	Detuned EP 2
46	St.FM EP
47	EP Legend
48	EP Phaser
49	Harpsi.
50	Coupled Hps.
51	Harpsi.w
52	Harpsi.o
53	Clav.
54	Pulse Clav.
55	Celesta
56	Glockenspiel
57	Music Box
58	Vibraphone
59	Vibraphone w
60	Marimba
61	Marimba w
62	Xylophone
63	TubularBells
64	Church Bell
65	Carillon
66	Santur
67	Organ 1
68	TremoloOrgan
69	60's Organ
70	Organ 2
71	Perc.Organ 1
72	Chorus Organ
73	Perc.Organ 2
74	Rock Organ
75	Church Org.1
76	Church Org.2
77	Church Org.3
78	Reed Organ
79	Puff Organ
80	Accordion 1

Nr.	Tone-Name
81	Accordion 2
82	Harmonica
83	Bandoneon
84	Nylon-str.Gt
85	Ukulele
86	Nylon Gt o
87	Nylon Gt 2
88	Steel-str.Gt
89	12-str.Gt
90	Mandolin
91	Steel+Body
92	Jazz Guitar
93	Hawaiian Gt
94	Clean Guitar
95	Chorus Gt 1
96	Mid Tone Gt
97	Muted Guitar
98	Funk Guitar1
99	Funk Guitar2
100	Chorus Gt 2
101	Overdrive Gt
102	Guitar Pinch
103	DistortionGt
104	Gt Feedback1
105	Dist.Rhy Gt
106	Gt Harmonics
107	Gt Feedback2
108	AcousticBass
109	FingeredBass
110	Finger Slap
111	Picked Bass
112	FretlessBass
113	Slap Bass 1
114	Slap Bass 2
115	Synth Bass 1
116	WarmSyn.Bass
117	Synth Bass 3
118	Clav.Bass
119	Hammer Bass
120	Synth Bass 2
121	Synth Bass 4
122	RubberSyn.Bs
123	Attack Pulse
124	Violin
125	Slow Violin
126	Viola
127	Cello
128	Contrabass
129	Tremolo Str.
130	PizzicatoStr
131	Harp
132	Yang Qin
133	Timpani
134	Strings
135	Orchestra
136	60's Strings
137	Slow Strings

English

日本語

Deutsch

Français

Italiano

Español

Português

Nederlands

简体中文

List der Tones

Nr.	Tone-Name
138	Syn.Strings1
139	Syn.Strings3
140	Syn.Strings2
141	Choir 1
142	Choir 2
143	Voice
144	Humming
145	Synth Voice
146	Analog Voice
147	OrchestraHit
148	Bass Hit
149	6th Hit
150	Euro Hit
151	Trumpet
152	Dark Trumpet
153	Trombone 1
154	Trombone 2
155	Bright Tb
156	Tuba
157	MuteTrumpet1
158	MuteTrumpet2
159	French Horn1
160	French Horn2
161	Brass 1
162	Brass 2
163	Synth Brass1
164	Synth Brass3
165	AnalogBrass1
166	Jump Brass
167	Synth Brass2
168	Synth Brass4
169	AnalogBrass2
170	Soprano Sax
171	Alto Sax
172	Tenor Sax
173	Baritone Sax
174	Oboe
175	English Horn
176	Bassoon
177	Clarinet
178	Piccolo
179	Flute
180	Recorder
181	Pan Flute
182	Bottle Blow
183	Shakuhachi
184	Whistle
185	Ocarina
186	Square Lead1
187	Square Lead2
188	Sine Lead
189	Saw Lead 1
190	Saw Lead 2
191	Doctor Solo
192	Natural Lead
193	SequencedSaw
194	Syn.Calliope

Nr.	Tone-Name
195	Chiffer Lead
196	Charang
197	Wire Lead
198	Solo Vox
199	5th Saw Lead
200	Bass+Lead
201	Delayed Lead
202	Fantasia
203	Warm Pad
204	Sine Pad
205	Polysynth
206	Space Voice
207	Itopia
208	Bowed Glass
209	Metallic Pad
210	Halo Pad
211	Sweep Pad
212	Ice Rain
213	Soundtrack
214	Crystal
215	Synth Mallet
216	Atmosphere
217	Brightness
218	Goblins
219	Echo Drops
220	Echo Bell
221	Echo Pan
222	Star Theme
223	Sitar 1
224	Sitar 2
225	Banjo
226	Shamisen
227	Koto
228	Taisho Koto
229	Kalimba
230	Bagpipe
231	Fiddle
232	Shanai
233	Tinkle Bell
234	Agogo
235	Steel Drums
236	Woodblock
237	Castanets
238	Taiko
239	Concert BD
240	Melodic Tom1
241	Melodic Tom2
242	Synth Drum
243	TR-808 Tom
244	Elec.Perc.
245	Reverse Cym.
246	Gt FretNoise
247	Gt Cut Noise
248	BsStringSlap
249	Breath Noise
250	Fl.Key Click
251	Seashore

Nr.	Tone-Name
252	Rain
253	Thunder
254	Wind
255	Stream
256	Bubble
257	Bird 1
258	Dog
259	Horse Gallop
260	Bird 2
261	Telephone 1
262	Telephone 2
263	DoorCreaking
264	Door
265	Scratch
266	Wind Chimes
267	Helicopter
268	Car Engine
269	Car Stop
270	Car Pass
271	Car Crash
272	Siren
273	Train
274	Jetplane
275	Starship
276	Burst Noise
277	Applause
278	Laughing
279	Screaming
280	Punch
281	Heart Beat
282	Footsteps
283	Gun Shot
284	Machine Gun
285	Laser Gun
286	Explosion

🎵 Liste der internen Songs

Nr.	Song-Name	Komponist
Listening		
1	Ballade No.1	Fryderyk Franciszek Chopin
2	Aufschwung	Robert Alexander Schumann
3	“Ah, vous dirai-je, Maman”	Wolfgang Amadeus Mozart
4	An die Freude (Jazz Arrangement)	Ludwig van Beethoven
5	Jupiter from The Planets (Jazz Arrangement)	Gustav Holst
6	Nocturne, op.9-2	Fryderyk Franciszek Chopin
7	Jeux d'eau	Maurice Ravel
8	Amazing Grace	Hymn
9	Für Elise (Jazz Arrangement)	Ludwig van Beethoven
10	Sonate für Klavier Nr.14 1	Ludwig van Beethoven
11	Sonate für Klavier Nr.14 2	Ludwig van Beethoven
12	Sonate für Klavier Nr.14 3	Ludwig van Beethoven
13	Love Is Here To Stay	George Gershwin
14	Widmung S.566 R.253	“Robert Alexander Schumann Arranged by Franz Liszt”
15	Étude, op.10-12	Fryderyk Franciszek Chopin
16	Barcarolle	Fryderyk Franciszek Chopin
17	Zhavoronok	Mikhail Ivanovich Glinka, Arranged by Mily Alexeyevich Balakirev
18	Sonate für Klavier Nr.23 1	Ludwig van Beethoven
19	Sonate für Klavier Nr.23 2	Ludwig van Beethoven
20	Sonate für Klavier Nr.23 3	Ludwig van Beethoven
21	Valse, op.34-1	Fryderyk Franciszek Chopin
22	Polonaise op.53	Fryderyk Franciszek Chopin
23	Nocturne No.20	Fryderyk Franciszek Chopin
24	Die Forelle	Franz Peter Schubert, arrangiert von Franz Liszt
25	Reflets dans l'Eau	Claude Achille Debussy
26	La Fille aux Cheveux de Lin	Claude Achille Debussy
27	La Campanella	Franz Liszt
28	Scherzo No.2	Fryderyk Franciszek Chopin
Ensemble *Songs aus dem Notenbuch „Roland Classical Piano Masterpieces“		
1	Piano Concerto No.1	Peter Ilyich Tchaikovsky
2	Piano Concerto No.2	Sergei Rachmaninoff
3	Canon (Jazz Arrangement)	Johann Pachelbel
4	Sicilienne (Jazz Arrangement)	Gabriel Fauré
5	Berceuse from Dolly Suite	Gabriel Fauré
6	Le jardin féérique from Ma mère l'Oye	Maurice Ravel
7	Le Quattro Stagioni, „La Primavera“	Antonio Vivaldi
8	Marche Militaire Nr.1	Franz Peter Schubert
9	Waltz from the Sleeping Beauty	Peter Ilyich Tchaikovsky
10	L'Apprenti sorcier	Paul Dukas
11	Salut d'Amour	Edward Elgar
12	Pavane pour une infante défunte	Maurice Ravel
13	Menuett G Dur BWV Anh.114	Johann Sebastian Bach
14	Präludium C Dur BWV846	Johann Sebastian Bach
15	Türkischer Marsch	Wolfgang Amadeus Mozart
16	Für Elise	Ludwig van Beethoven
17	Türkischer Marsch	Ludwig van Beethoven
18	Auf Flügeln des Gesanges	Felix Mendelssohn
19	Étude, op.10-3	Fryderyk Franciszek Chopin
20	Valse, op.64-1	Fryderyk Franciszek Chopin
21	Fantaisie-Improptu	Fryderyk Franciszek Chopin
22	Träumerei	Robert Alexander Schumann
23	Dolly's Dreaming Awakening	Theodor Oesten
24	Brautchor	Wilhelm Richard Wagner
25	Liebesträume Nr.3	Franz Liszt

Nr.	Song-Name	Komponist
26	Ungarische Tänze Nr.5	Johannes Brahms
27	Clair de Lune	Claude Achille Debussy
28	1ère Arabesque	Claude Achille Debussy
29	Golliwog's Cakewalk	Claude Achille Debussy
30	Je te veux	Erik Satie
Entertainment *Songs aus dem Notenbuch „Roland Classical Piano Masterpieces“		
1	Someday My Prince Will Come	Frank Churchill
2	Heigh Ho	Frank Churchill
3	Mickey Mouse March	Jimmie Dodd
4	Let It Go	Kristen Anderson-Lopez, Robert Lopez
5	Under The Sea	Alan Menken
6	ANPAN MAN NO March	Takashi Miki
7	YUME WO KANAETE DORAEMON	Katsuhiko Kurosu
8	SANPO	Jo Hisaishi
9	Polovtsian Dances	Alexander Borodin
10	Ombra mai fù	George Frideric Handel
11	Lascia ch'io pianga	George Frideric Handel
12	Twinkle Twinkle Little Star	French Folk Song
13	Mary Had a Little Lamb	Traditional
14	Bear Song	American Folk Song
15	Ich Bin Ein Musikante	German Folk Song
16	Grand Father's Clock	Henry Work
17	HANA	Rentaro Taki
18	HAMABE NO UTA	Tamezo Narita
19	MOMIJI	Teiichi Okano
20	YUKI	Monbusho Shoka
21	Happy Birthday to You	Mildred Hill, Patty Hill
22	Jingle Bells	James Pierpont
23	We Wish You a Merry Christmas	Carol
24	Silent Night	Franz Gruber
25	Auld Lang Syne	Traditional
26	Lavender's Blue	Traditional
27	Aura Lee	George R. Poulton
28	Amazing Grace	Hymn
29	Little Brown Jug	Joseph Winner
30	When The Saints Go Marching In	Traditional
31	Greensleeves	Traditional
32	When I Fall in Love	Victor Young
33	Softly, as in a Morning Sunrise	Sigmund Romberg
34	As Time Goes By	Herman Hupfeld
35	Summertime	George Gershwin
36	Moonlight Serenade	Glenn Miller
37	Maple Leaf Rag	Scott Joplin
38	The Entertainer	Scott Joplin
39	Tico Tico no Fubá	Zequinha de Abreu
40	Tea for Two	Vincent Youmans
Do Re Mi Lesson *Songs aus dem Notenbuch „Roland Classical Piano Masterpieces“		
1-15	Training No.1 - 15	Roland Corporation
16	Twinkle Twinkle Little Star	French Folk Song
17	Summ,Summ,Summ	Traditional
18	Frog Song	German Folk Song
19	The Cuckoo	Traditional
20	Oh! Susanna	Stephen Foster
21	Let's Clap Hands	Traditional
22	Das klinget so herrlich	Wolfgang Amadeus Mozart
23	Wiegenlied	Johannes Brahms

English

日本語

Deutsch

Français

Italiano

Español

Português

Nederlands

简体中文

Liste der internen Songs



Nr.	Song-Name	Komponist
24	Les Patineurs	Émile Waldteufel
25	Minuet	Johann Sebastian Bach
26	Old Folks At Home	Stephen Foster
27	Deck the Halls	Carol
28	Danny Boy	Irish Song
29	Korobeiniki	Russian Folk Song
30	Sakura Sakura	Japanese Folk Song
Scale		
*Songs aus dem Notenbuch „Roland Classical Piano Masterpieces“		
1–36	Major Scales, Minor Scales	–
Hanon		
1–20	1–20	Charles-Louis Hanon
Beyer		
1-106	1-106	Ferdinand Beyer

Nr.	Song-Name	Komponist
Burgmüller		
1	Openness	Johann Friedrich Franz Burgmüller
2	Arabesque	
3	Pastoral	
4	A Small Gathering	
5	Innocence	
6	Progress	
7	The Clear Stream	
8	Gracefulness	
9	The Hunt	
10	Tender Flower	
11	The Young Shepherdess	
12	Farewell	
13	Consolation	
14	Austrian Dance	
15	Ballad	
16	Sighing	
17	The Chatterbox	
18	Restlessness	
19	Ave Maria	
20	Tarantella	
21	Angelic Harmony	
22	Gondola Song	
23	The Return	
24	The Swallow	
25	The Knight Errant	
Czerny 100		
1-100	1-100	Carl Czerny



- * Alle Rechte vorbehalten. Die nicht genehmigte Verwendung ist nicht gestattet. Bitte beachten Sie die gesetzlichen Copyright-Vorschriften.
- * Die mit einem Stern-Symbol „*“ markierten Songs wurden von der Roland Corporation arrangiert. Das Copyright für diese Songs liegt bei der Roland Corporation.
- * Die Songs in der Kategorie „Listening“ sind Piano Solo-Songs. Diese besitzen keine Begleitspur.
- * Erwerben Sie die kommerziell erhältlichen Noten für Hanon–Czerny no. 100.
- * Die Spieldaten der Tone Demo-Passagen und der internen Songs werden nicht über USB bzw. **Bluetooth** (MIDI) ausgegeben.
- * Wenn der SMF Play Mode auf „Internal“ gestellt ist, wird für einige Parts die Lautstärke nicht verändert, wenn der Parameter „Song Volume SMF“ geändert wird. Wenn der SMF Play Mode auf „External“ gestellt ist, werden die Lautstärken aller Parts verändert.

ANWEISUNGEN ZUR VERMEIDUNG VON FEUER, ELEKTRISCHEM SCHLAG ODER PERSONENSCHÄDEN

Über die Hinweise ⚠️ WARNUNG und ⚠️ ACHTUNG

 WARNUNG	Wird für Anweisungen verwendet, die den Anwender vor Lebensgefahr oder der Möglichkeit schwerer Verletzungen bei falscher Anwendung des Geräts warnen sollen.
 ACHTUNG	Wird für Anweisungen verwendet, die den Anwender vor Verletzungsgefahr oder der Möglichkeit von Sachbeschädigung bei falscher Anwendung des Gerätes warnen sollen. * Als Sachbeschädigung werden Schäden oder andere unerwünschte Auswirkungen bezeichnet, die sich auf Haus/Wohnung und die darin enthaltene Einrichtung sowie Nutz- oder Haustiere beziehen.

Über die Symbole

	Das Symbol ⚠️ weist den Anwender auf wichtige Anweisungen oder Warnungen hin. Die genaue Bedeutung des Symbols ist an der Abbildung innerhalb des Dreiecks zu erkennen. Im Falle des links abgebildeten Symbols sind dies allgemeine Vorsichtsmaßnahmen, Warnungen oder Gefahrenhinweise.
	Das Symbol ⚡ weist den Anwender auf Vorgänge hin, die niemals ausgeführt werden dürfen (verboten sind). Welcher Vorgang genau nicht ausgeführt werden soll, ist an der Abbildung innerhalb des Kreises zu erkennen. Im Falle des links abgebildeten Symbols bedeutet es hier, dass das Gerät niemals auseinander genommen werden darf.
	Das Symbol ⚡ weist den Anwender auf Vorgänge hin, die ausgeführt werden müssen. Welcher Vorgang genau ausgeführt werden soll, ist an der Abbildung innerhalb des Kreises zu erkennen. Im Falle des links abgebildeten Symbols bedeutet es hier, dass das Netzkabel aus der Steckdose gezogen werden muss.

BEACHTEN SIE IMMER FOLGENDES

⚠️ WARNUNG

Sicher stellen, dass das Netzkabel geerdet ist

Verbinden Sie das Netzkabel dieses Geräts nur mit einer geerdeten Steckdose.



Die Auto Off-Funktion

Das Instrument wird nach einer voreingestellten Zeit von Inaktivität (Erzeugen von Sounds, Bewegen eines Reglers, Drücken eines Tasters) automatisch ausgeschaltet (Auto Off-Funktion). Wenn Sie nicht möchten, dass das Instrument automatisch ausgeschaltet wird, stellen Sie den Parameter „Auto Off“ auf „Off“ (S. 28).



Nur den beigegeführten AC-Adapter nutzen und auf eine korrekte Spannung achten

Verwenden Sie nur den dem Gerät beigegeführten AC-Adapter. Achten Sie darauf, dass die verwendete Stromversorgung die gleiche Spannung besitzt wie der AC-Adapter. Die Benutzung von anderen Netzadaptern mit ggf. unterschiedlicher Polarität oder Spannung kann sowohl das Gerät als auch den Netzadapter beschädigen bzw. zu Stromschlägen führen.



Nur das beigegeführte Netzkabel benutzen

Verwenden Sie nur das dem Gerät beigegeführte Netzkabel. Benutzen Sie das Netzkabel nicht mit anderen Geräten.



Vorsicht bei Bewegungen des Pianodeckels

- Der Pianodeckel muss von einer erwachsenen Person geöffnet bzw. geschlossen werden.
- Der Pianodeckel darf nicht zu weit geöffnet werden (nicht mehr als 30 Grad). Wenn Sie den Deckel zu weit öffnen, kann das Instrument beschädigt werden bzw. der Deckel herunterfallen. Achten Sie darauf, dass bei Öffnen des Pianodeckels keine Person im Weg steht.



⚠️ VORSICHT

Hinweis für den Transport

Wenn Sie das Instrument bewegen bzw. transportieren möchten, gehen Sie wie nachfolgend beschrieben vor. Das Instrument sollte mindestens von zwei Personen transportiert werden. Achten Sie darauf, dass das Instrument vorsichtig und waagrecht transportiert wird. Achten Sie darauf, dass dabei keine Verletzungen auftreten bzw. das Instrument nicht beschädigt wird.

- Ziehen Sie die Schrauben fest, die das Instrument mit dem Ständer verbinden. Überprüfen Sie regelmäßig, ob sich die Schrauben eventuell gelockert haben.
- Ziehen Sie das Netzkabel ab.
- Ziehen Sie alle zu externen Geräten führenden Kabel ab.
- Drehen Sie die Bodenschraube der Pedaleinheit ein (S. 6).
- Schließen Sie den Tastaturdeckel.
- Schließen Sie den Pianodeckel.
- Klappen Sie den Notenständer ein.



Nicht die Finger bzw. Hände verletzen

Wenn Sie eines der folgenden beweglichen Teile anfassen bzw. betätigen, achten Sie darauf, sich nicht die Finger bzw. Füße zu verletzen. Der Ständer sollte immer nur von einer erwachsenen Person aufgestellt bzw. zusammen geklappt werden.

- Pianodeckel (S. 6)
- Notenständer (S. 6)
- Deckelstütze (S. 7)
- Tastaturdeckel (S. 7)



Kleine Gegenstände außerhalb der Reichweite von Kindern aufbewahren

Bewahren Sie kleine Gegenstände immer außerhalb der Reichweite von Kindern auf, um Unfällen wie z.B. das Verschlucken kleiner Gegenstände vorzubeugen.

- Beigegeführte Schrauben



⚠️ VORSICHT

Vorsicht bei Bewegungen des Pianodeckels und des Tastaturdeckels

- Achten Sie darauf, dass die Deckelstütze immer fest in der Arretierung steckt. Wenn Sie die Deckelstütze positionieren, halten Sie den Pianodeckel immer mit einer Hand fest.
- Achten Sie darauf, sich bei Öffnen bzw. Schließen des Tastaturdeckels nicht die Finger bzw. Handflächen zu verletzen. Kinder sollten das Instrument nur unter Aufsicht einer erwachsenen Person spielen bzw. bedienen.
- Schließen Sie den Tastaturdeckel nur, wenn sich keine Gegenstände (z.B. Notenbücher) auf der Tastatur befinden.
- Schließen Sie den Pianodeckel und den Tastaturdeckel, bevor Sie das Instrument bewegen.



English

日本語

Deutsch

Français

Italiano

Español

Português

Nederlands

简体中文

Positionierung

- Achten Sie darauf, dass die Oberfläche des Instruments nicht direkt durch starke Lichtquellen (z.B. eine Piano-Leuchte oder Lichtstrahler) permanent an der gleichen Stelle angestrahlt wird. Dadurch kann die Oberfläche verfärben oder es können Verformungen auftreten. Solche Objekte können die Oberfläche verfärben oder andere schädliche Auswirkungen haben.
- Legen Sie keine Gegenstände auf der Tastatur ab. Dadurch können Fehlfunktionen auftreten wie z.B. das unerwartete Erzeugen von Sounds

Hinweise zur Pflege der Tastatur

- Schreiben Sie nichts auf die Oberfläche der Tasten und setzen Sie keine Markierungen auf dem Instrument. Achten Sie darauf, dass keine Tinte auf die Tastatur gerät, da diese sich danach nicht mehr entfernen lässt.
- Befestigen Sie keine Aufkleber auf den Tasten. Die Rückstände der Aufkleber sind eventuell nicht entfernbar, und es können Verfärbungen an den Klebestellen auftreten. Befestigen Sie keine Aufkleber auf den Tasten. Die Rückstände der Aufkleber sind eventuell nicht entfernbar und es können Verfärbungen an den Klebestellen auftreten.
- Entfernen Sie hartnäckigen Schmutz mit einem milden Reinigungsmittel für Klaviaturen. Drücken Sie das Tuch zunächst nur leicht. Lässt sich der Schmutz damit nicht entfernen, drücken Sie etwas fester, aber achten Sie darauf, die Tasten nicht zu zerkratzen.

Behandlung der Hochglanz-polierten Oberflächen

- Dieses Instrument besitzt eine sehr hochwertige hochglanz-polierete Oberfläche, die eine besondere Pflege benötigt. Beachten Sie daher die folgenden Hinweise.
 - Verwenden Sie für die normale Reinigung ein weiches Tuch oder einen Staubwedel. Üben Sie bei Wischen auf der Oberfläche keinen Druck aus, da ansonsten durch auch sehr kleine Partikel die Oberfläche zerkratzen kann.
 - Wenn die Oberfläche ihren Glanz verliert, wischen Sie diese mit einem weichen Tuch mit Poliermittel wieder blank.
 - Benutzen Sie keine Spülmittel oder keine Reinigungsmittel, da ansonsten die glänzende Oberfläche beeinträchtigt werden kann. Es können ggf. auch Risse an der Oberfläche oder andere Schäden entstehen. Verwenden Sie keine Staubtücher, die ein chemisches Reinigungsmittel enthalten.
- Hinweise zum Poliermittel
 - Verwenden Sie das Poliermittel wie in der Packungsbeilage angegeben.
 - Verwenden Sie nur Poliermittel, das für Pianos mit hochglanzpolierte Oberfläche gedacht ist. Andere Poliermittel können die Oberfläche beschädigen. Befragen Sie zur Sicherheit Ihren Roland-Vertragspartner.
 - Verwenden Sie das Poliermittel nur für die hochglanzpolierte Oberflächen. Drücken Sie beim Polieren das Tuch nicht zu fest auf die Oberfläche.
 - Bewahren Sie das Poliermittel außerhalb der Reichweite von Kindern auf. Sollte ein Kind Poliermittel geschluckt haben, provozieren Sie sofort einen Erbrechvorgang. Suchen Sie umgehend einen Arzt auf.

Reparaturen und Datensicherung

- Wenn Sie das Gerät zu einer Reparatur einsenden, legen Sie eine detaillierte Fehlerbeschreibung bei. Obwohl Roland bei Reparaturen versucht, mit Anwender-Daten vorsichtig umzugehen, ist ein Datenerhalt bei Reparaturen oft nicht möglich. Roland übernimmt keine Haftung für alle Arten von Datenverlusten.

Zusätzliche Hinweise

- Es ist möglich, dass durch eine Fehlfunktion, falsche Bedienung des Geräts usw. Daten verloren gehen. Sie sollten daher regelmäßig Sicherheitskopien Ihrer Daten anfertigen bzw. Notizen der Einstellungen vornehmen.
- Roland übernimmt keine Haftung für alle Arten von Datenverlusten.
- Drücken bzw. schlagen Sie nicht auf das Display.
- Beachten Sie, dass die vom Instrument ausgehenden Spielgeräusche (z.B. durch das Anschlagen der Tastatur entstehende Vibrationen) auch über Wände, Boden und Decke in benachbarte Räume übertragen werden können. Stellen Sie sicher, nicht Ihre Nachbarn zu stören.
- Achten Sie darauf, dass die Notenablage nicht beschädigt wird.
- Verwenden Sie keine Kabel mit eingebautem Widerstand.

Hinweise zu externen Speichermedien

- Beachten Sie die folgenden Hinweise bzgl. eines externen Speichermediums. Lesen Sie zusätzlich die mit dem jeweiligen Speichermedium mitgelieferten Hinweise.
 - Ziehen Sie das externe Speichermedium nicht ab, solange von diesem noch Daten gelesen bzw. auf diesen Daten geschrieben werden.
 - Um einer Beschädigung durch statische Elektrizität vorzubeugen, entladen Sie die statische Elektrizität durch Berühren eines metallischen Gegenstands, bevor Sie das externe Speichermedium berühren.

Hinweis zur Radiofrequenz-Abstrahlung

- Die folgenden Vorgänge sind nicht legal:
 - Auseinanderbauen oder technisches Verändern dieses Geräts
 - Entfernen des Zulassungs-Aufklebers an der Rückseite des Geräts.
 - Verwenden des Geräts in einem anderen Land als dem, in dem Sie es erworben haben

Hinweise zu Copyrights und Warenzeichen

- Das Aufzeichnen, Vertreiben, Verkaufen, Verleihen, Aufführen oder Senden von geschütztem Audio- und Videomaterial (vollständig oder in Ausschnitten) unterliegt den gesetzlichen Copyright-Bestimmungen und ist ohne Genehmigung des Copyright-Inhabers nicht gestattet.
- Verwenden Sie dieses Instrument nicht mit per Copyright geschützten Audiodaten, wenn Sie keine Genehmigung des Copyright-Inhabers besitzen. Roland übernimmt keine Haftung für Forderungen, die sich auf Grund der Verletzung der Copyright-Bestimmungen ergeben können.
- Das Copyright auf den Inhalt dieses Instruments (Sound-Wellenformen, Styledaten, Begleit-Patterns, Phrasen, Audio Loops, Bilddaten) liegt bei der Roland Corporation.
- Als Besitzer dieses Instruments sind Sie Lizenznehmer für die Nutzung der Inhalte dieses Instruments für Ihre eigene Arbeit (Ausnahme: Songdaten wie die Demo Songs); dazu gehören das Erstellen von Tracks, Aufführungen, Aufnahmen und das Veröffentlichende Ihrer Arbeiten.
- Es ist nicht gestattet, die o.g. Inhalte dieses Instruments in originaler oder veränderter Form kommerziell anzubieten (Beispiel: Veröffentlichende der Daten im Internet, Verbreiten über Datenträger wie DVDs).
- Roland ist ein eingetragenes Warenzeichen bzw. Warenzeichen der Roland Corporation in den USA und/oder anderen Ländern.
- Alle anderen Firmennamen und Produktbezeichnungen sind eingetragene Warenzeichen bzw. Warenzeichen des Inhabers der jeweiligen Namensrechte.
- Dieses Produkt verwendet eine eParts-integrierte Software-Plattform der eSOL Co.,Ltd. eParts ist ein Warenzeichen der eSOL Co., Ltd. in Japan.
- Das **Bluetooth**® Markenzeichen und Logo sind eingetragene Warenzeichen der **Bluetooth SIG, Inc.** Roland ist ein Lizenznehmer dieser Markenzeichen und Logos.
- Dieses Produkt verwendet den Quell-Code des µT-Kernel der T-License 2.0 mit Genehmigung des T-Engine-Forums (www.tron.org).
- Das von diesem Produkt verwendete „Chinese language font MORISAWA SONG GB2313BMP12“ wurde von der Morisawa Corporation zur Verfügung gestellt, welche auch die Copyrights für die Font-Daten besitzt.
- Dieses Produkt verwendet eine „Open Source“-Software anderer Firmen.
Copyright © 2009-2018 Arm Limited. Alle Rechte vorbehalten.
COPYRIGHT(c) 2018 STMicroelectronics Alle Rechte vorbehalten.
lizensiert unter der Apache-Lizenz, Version 2.0 (die „Lizenz“). Sie erhalten eine Kopie der Lizenz auf der Internetseite <http://www.apache.org/licenses/LICENSE-2.0> Copyright © 2018 STMicroelectronics. Alle Rechte vorbehalten.
Diese Software-Komponente ist lizenziert durch ST über die BSD 3-Clause-Lizenz („License“). Eine Kopie der Lizenz erhalten Sie unter <https://opensource.org/licenses/BSD-3-Clause>
- Dieses Produkt verwendet den Jansson Quellcode (<http://www.digip.org/jansson/>).
Copyright © 2009-2016 Petri Lehtinen <petri@digip.org>. Veröffentlicht unter der MIT-Lizenz <http://opensource.org/licenses/mit-license.php>